



PEMERINTAH ACEH

PANDUAN PENGUNAAN SISTEM INFORMASI GAMPONG

(SIGAP) versi 1.7.5
Domain Kecamatan



KOMPAK

*Kolaborasi Masyarakat dan Pelayanan untuk Kesejahteraan
Kemitraan Pemerintah Australia - Indonesia*

2020

PANDUAN PENGUNAAN

Sistem Informasi Gampong SIGAP versi 1.7.5

<https://sigapaceh.id/>

Domain Kecamatan

Penulis:

Emi Riza

Wardana

Dicky Ariesandi

Zainal Mahyar

Sudarman Puteh

KOMPAK

*Kolaborasi Masyarakat dan Pelayanan untuk Kesejahteraan
Kemitraan Pemerintah Australia - Indonesia*

PANDUAN PENGGUNAAN
Sistem Informasi Gampong
SIGAP versi 1.7.5

Cetakan Pertama, Juli 2021

ISBN: 978-623-6080-26-9

Hak Cipta dilindungi Undang-Undang

©2021 Kolaborasi Masyarakat dan Pelayanan untuk Kesejahteraan (KOMPAK)

Penulis

Emi Riza

Wardana

Dicky Ariesandi

Zainal Mahyar

Sudarman Puteh

Tim Penyusun

Tim Dinas Pemberdayaan Masyarakat dan Gampong (DPMG) Aceh

Tim Dinas Komunikasi Informatika dan Persandian (DISKOMINSA) Aceh

Tim KOMPAK

Publikasi ini adalah produk pengetahuan dari tim penyusun yang namanya tertulis pada buku ini. Temuan, interpretasi, dan ringkasan yang dinyatakan atau disampaikan adalah pandangan pribadi penyusun dan tidak mencerminkan pandangan KOMPAK, Pemerintah Indonesia, Pemerintah Australia, atau lembaga lain yang terlibat dalam penyusunan publikasi ini. Temuan/kutipan/data/ringkasan sebagaimana dimaksud dalam publikasi ini diperoleh dari berbagai sumber yang dianggap dapat diandalkan. Namun demikian, KOMPAK tidak menjamin dan/atau mewakili, baik tersurat maupun tersirat, mengenai akurasi, kecukupan, keandalan atau kewajaran informasi tersebut dan pendapat yang terkandung dalam publikasi ini.

Publikasi ini dapat disalin dan disebarakan untuk tujuan non-komersial. Untuk keterangan lebih lanjut mengenai publikasi ini, silakan menghubungi communication@kompak.or.id
Publikasi juga tersedia di www.kompak.or.id

KOMPAK (Program Kemitraan Pemerintah Australia-Indonesia)

Jalan Diponegoro No. 72

Jakarta Pusat, 10320

Telepon (021) 8067 5000 | Faksimili (021) 3190 3090



DAFTAR ISI

Daftar Isi	v
Daftar Gambar	vii
Ucapan Terima Kasih	ix
Kata Pengantar	x
1. PENDAHULUAN	1
1.1. Latar Belakang dan Tujuan	1
1.2. Konsep Aplikasi SIGAP Versi 1.7.5	2
1.3. <i>Landing Page</i> Aplikasi SIGAP Versi 1.7.5	4
2. TOMBOL UNIVERSAL	6
2.1. Tombol Universal dan Fungsi	6
3. PANDUAN SIGAP - ADMIN KECAMATAN	10
3.1. <i>Dashboard</i> SIGAP Kecamatan	10
3.2. Tampilan <i>Frontend</i> dan Fungsi Fitur	10
3.3. Halaman <i>Login</i> SIGAP Domain Kecamatan	12
3.3.1. Beranda	13
3.3.2. Pengaturan Profil <i>admin</i>	13
3.3.3. Informasi	14
3.3.3.1. Pemerintah Daerah (Kecamatan)	14
3.3.3.1.1. Profil Kecamatan	15
3.3.3.1.2. Pengurus Kecamatan.....	16
3.3.3.2. Regulasi	19
3.3.3.2.1. <i>Upload</i> Regulasi	19
3.3.3.3. Dokumen Pembangunan	21
3.3.3.3.1. <i>Upload</i> Dokumen	21
3.3.3.4. Rencana dan Anggaran	24
3.3.3.4.1. Usulan Musrenbang	24
3.3.3.4.2. Pendapatan Gampong.....	31
3.3.3.4.3. Belanja Gampong	32
3.3.3.4.4. Pembiayaan Gampong	33
3.3.3.4.5. Anggaran dan Realisasi	35

3.3.3.5. Peta	39
3.3.3.5.1. Peta Wilayah	39
3.3.3.5.2. Peta Aset	40
3.3.3.6. Basis Data Terpadu	42
3.3.3.6.1. Data BDT/DTKS	42
3.3.3.6.2. Statistik <i>Tagging</i>	44
3.3.3.6.3. Data Bantuan	47
4. PENUTUP	50





DAFTAR GAMBAR

Gambar 1.	Desain <i>Entity Relationship Diagram (ERD)</i> SIGAP versi 1.....	3
Gambar 2.	Halaman Utama SIGAP 1.7.5	4
Gambar 3.	Halaman Utama - <i>Drop-down</i> Berdasarkan Lokasi	5
Gambar 4.	Halaman Akses Publik (<i>Frontend</i>) Kecamatan	11
Gambar 5.	Halaman <i>Login Admin</i>	12
Gambar 6.	Halaman <i>Dashboard Admin</i> SIGAP Domain Kecamatan	13
Gambar 7.	Halaman Pengaturan Profil <i>Admin</i>	14
Gambar 8.	Halaman Inputan Profil Kecamatan	15
Gambar 9.	Halaman Daftar Pengurus Kecamatan	17
Gambar 10.	Halaman Inputan Pengurus Kecamatan	17
Gambar 11.	Halaman Sukses pada Halaman Daftar Pengurus Kecamatan..	18
Gambar 12.	Halaman Tampilan Daftar Regulasi	19
Gambar 13.	Halaman Inputan Data Regulasi	20
Gambar 14.	Halaman Daftar Regulasi Hasil Inputan	21
Gambar 15.	Halaman Tampilan Daftar Dokumen Pembangunan.....	22
Gambar 16.	Halaman Inputan Data Dokumen Pembangunan	23
Gambar 17.	Halaman Daftar Dokumen Pembangunan Hasil Inputan	23
Gambar 18.	Alur Proses Usulan Musrenbang Gampong dan Kecamatan....	25
Gambar 19.	Halaman Pilih Tahun Usulan Musrenbang.....	25
Gambar 20.	Halaman Notifikasi Usulan Musrenbang dari Gampong	26
Gambar 21.	Halaman Detil Usulan Musrenbang dari Gampong	27
Gambar 22.	Halaman Dokumentasi Usulan Musrenbang	28
Gambar 23.	Halaman Rincian Usulan dan Penetapan Status Usulan	28
Gambar 24.	Halaman Perubahan Status Usulan Musrenbang	29
Gambar 25.	Halaman Status dan Catatan Usulan Musrenbang	29
Gambar 26.	Halaman Status Usulan Musrenbang Diterima/Berakhir	30
Gambar 27.	Halaman Rekapitulasi Pendapatan Desa/Gampong	31
Gambar 28.	Halaman Detil Data Pendapatan Per Desa/Gampong	32
Gambar 29.	Halaman Rekapitulasi Belanja Desa/Gampong	32
Gambar 30.	Halaman Detil Data Belanja Per Desa/Gampong	33

Gambar 31. Halaman Rekapitulasi Pembiayaan Desa/Gampong	34
Gambar 32. Halaman Detil Data Pembiayaan Per Desa/Gampong	34
Gambar 33. Halaman Anggaran dan Realisasi Dana Desa	35
Gambar 34. Halaman Rekapitulasi Anggaran dan Realisasi Sarpras Dana Desa.....	36
Gambar 35. Halaman Detil Anggaran dan Realisasi Sarpras Dana Desa.....	37
Gambar 36. Halaman Rekapitulasi Anggaran dan Realisasi Non Sarpras Dana Desa	38
Gambar 37. Halaman Detil Anggaran dan Realisasi Non Sarpras Dana Desa	38
Gambar 38. Halaman Tampilan Pencarian Peta Wilayah Kecamatan.....	39
Gambar 39. Halaman Mengestimasi Peta Aset Kecamatan	40
Gambar 40. Halaman Tambah/Edit Data Peta Aset Kecamatan	41
Gambar 41. Halaman Edit Letak/Titik Aset Kecamatan.....	41
Gambar 42. Halaman Daftar Data BDT/DTKS	43
Gambar 43. Halaman Rincian Data BDT/DTKS	44
Gambar 44. Halaman Kelompok Statistik Tagging Data BDT/DTKS	45
Gambar 45. Halaman Statistik Tagging Disabilitas	45
Gambar 46. Halaman Daftar Peserta BDT Tuna Netra	46
Gambar 47. Halaman Detil Data Peserta Basis Data Terpadu	46
Gambar 48. Halaman Statistik Data Bantuan	47
Gambar 49. Halaman Statistik Data Bantuan KKS	48
Gambar 50. Halaman Daftar Peserta BDT Bantuan KKS	48
Gambar 51. Halaman Detil Data Peserta Basis Data Terpadu	49



UCAPAN TERIMA KASIH

Panduan penggunaan Sistem Informasi Gampong (SIGAP) versi 1.7.5 untuk domain kecamatan ini disusun oleh tim KOMPAK di Aceh yang terdiri dari *Village & Kecamatan Information System Coordinator*, dan *Kecamatan & Village Strengthening Coordinator*. Penyusunan panduan ini dilakukan untuk mendukung pemerintah Aceh (DPMG dan DISKOMINSA) dalam menyediakan bacaan yang komprehensif kepada perangkat dan *admin* di kecamatan tentang alur proses pengembangan SIGAP versi 1.7.5 serta fungsi dari setiap menu, sub menu, fitur, dan *dataset* yang tersedia. Kegiatan pengembangan dan penyusunan panduan ini terlaksana dengan baik berkat dukungan dan supervisi dari *Provincial Manager Aceh*, dan unit *Implementation Support* KOMPAK di Jakarta. Di samping itu, dukungan dari tim *District Coordinator* (Bireuen, Aceh Barat, dan Bener Meriah) turut memperlancar proses pelaksanaan dan penyusunan panduan ini.

Tim menyampaikan penghargaan dan terima kasih kepada DPMG Aceh dan DISKOMINSA Aceh. Khususnya kepada Kepala DPMG Aceh, Kepala DISKOMINSA Aceh, Kepala Bidang Pengembangan Kawasan, Sumber Daya Alam dan Teknologi Tepat Guna Gampong dan Tim DPMG Aceh, Kepala Bidang Layanan *e-Government* dan Tim DISKOMINSA Aceh atas dukungan, fasilitasi dan arahan yang diberikan selama pelaksanaan dan penyusunan panduan penggunaan SIGAP versi 1.7.5 ini. Selanjutnya, apresiasi dan terima kasih kepada tim Sistem Informasi Aceh Terpadu (SIAT) *Development* DISKOMINSA Aceh selaku pengembang aplikasi dan berperan aktif dalam memberikan masukan dan dukungan selama pelaksanaan FGD maupun penyempurnaan panduan ini.

Akhirnya, tim ingin menyampaikan terima kasih dan penghargaan yang setinggi-tingginya kepada semua pihak yang tidak bisa disebutkan namanya satu persatu dan telah berperan besar untuk penyelesaian panduan penggunaan ini.



KATA PENGANTAR

Kepala Dinas Pemberdayaan Masyarakat dan Gampong Aceh (DPMG)

Dalam rangka membangun Aceh sesuai visi dan misi pemerintah terpilih, diperlukan banyak sarana pendukung, salah satunya adalah Sistem Informasi Gampong (SIGAP) sebagai perwujudan dari pencapaian Program Unggulan Aceh Hebat yaitu Aceh SIAT (Sistem Informasi Aceh Terpadu) yang merupakan instrumen terkini berbasis web, yang mentransformasikan proses konvensional kepada elektronik. Sehingga DPMG Aceh dapat lebih mengoptimalkan fungsi pembinaan dan pengawasan secara efektif dan efisien, sesuai amanat RPJMA serta aturan perundang-undangan yang berlaku saat ini.

Panduan Sistem Informasi Gampong (SIGAP) versi 1.7.5 *domain* kecamatan ini disusun berdasarkan hasil pengembangan aplikasi tahun 2019/2020, setelah dilakukan peningkatan menu, sub menu, fitur, *dataset*, dan estetika tampilan sesuai desain yang telah disepakati bersama dalam mendukung penyediaan informasi, data, dan layanan di kecamatan dan gampong. Diharapkan panduan ini dapat menjadi referensi bagi pengguna Sistem Informasi Gampong (SIGAP) versi 1.7.5, khususnya perangkat kecamatan, sehingga dapat membangun keterpaduan informasi, data, dan layanan di bawah kontrol kabupaten/kota dan Pemerintah Aceh.

Kepada semua pihak terkait dalam pengembangan aplikasi dan penyusunan panduan ini, khususnya DISKOMINSA Aceh dan KOMPAK sangat diharapkan dukungan dan kerja samanya, sehingga pengembangan aplikasi dan segala informasi yang telah disajikan dalam panduan ini informatif dan dapat terus disempurnakan untuk mendorong tata kelola di kecamatan dan gampong menjadi lebih baik, efektif, dan efisien.

Akhirnya kepada semua pihak yang telah membantu dalam penyusunan panduan ini kami ucapkan terima kasih, semoga Allah SWT memberkati usaha kita bersama, Amin.

Banda Aceh, Desember 2020

Kepala DPMG Aceh

AZHARI, SE, M.Si

1.1. LATAR BELAKANG DAN TUJUAN

Sejak tahun 2018-2019, KOMPAK bersama DPMG Aceh dan KOMINSA Aceh telah mengembangkan aplikasi Sistem Informasi Gampong (SIGAP) versi 1.1 dan 1.5 untuk mendukung proses perencanaan pembangunan desa, *administrasi* desa dan supra desa. Pengembangan ini dilakukan sebagai tindaklanjut amanat Undang-Undang Republik Indonesia Nomor 6 Tahun 2014 tentang Desa, pada Bagian Ketiga pasal 86 yaitu Sistem Informasi Desa dan Pembangunan Kawasan Perdesaan.

Pengembangan dan perluasan penggunaan aplikasi terus dilakukan oleh DPMG Aceh dan KOMINSA Aceh hingga tahun 2020, dengan komitmen untuk meningkatkan fungsi dan manfaat yang akan diperoleh oleh gampong, kecamatan dan pemerintah daerah melalui pengembangan kembali aplikasi SIGAP Aceh dari versi 1.5 ke versi 1.7.5. Pengembangan ini bertujuan untuk mengoptimalkan menu, sub menu, fitur, dan *dataset* serta mendukung *sharing* pemanfaatan data melalui *import* Data Terpadu Kesejahteraan Sosial (DTKS), dan data Sistem Informasi Pembangunan Desa (SIPEDA), serta kelengkapan data kependudukan dari Buku Induk Penduduk (BIP) ke dalam aplikasi SIGAP versi 1.7.5 yang terus berproses untuk optimalisasi layanan kepada masyarakat.

Pengembangan menu, sub menu, fitur, *dataset*, dan *template* yang tersedia dalam aplikasi SIGAP versi 1.7.5, memiliki konsekuensi terhadap perubahan panduan/manual penggunaannya. Untuk membantu kecamatan dan para pengguna disetiap level pengguna aplikasi SIGAP versi 1.7.5, maka disediakan panduan penggunaan untuk memudahkan perangkat kecamatan dalam memahami alur, tampilan setiap halaman, dan fungsi dari semua fitur yang tersedia.

Panduan penggunaan aplikasi SIGAP versi 1.7.5 memiliki 4 (empat) level pengguna yaitu *admin* Desa/Gampong, *admin* Kecamatan, *admin* Kabupaten/Kota (DPMG), dan *admin* Provinsi (DPMG Aceh). Pada Panduan ini akan dijelaskan khusus tentang alur, tampilan, dan fungsi dari semua fitur yang tersedia pada *admin* Kecamatan SIGAP versi 1.7.5.

1.2. KONSEP APLIKASI SIGAP VERSI 1.7.5

Pengembangan fitur dan fungsi aplikasi SIGAP versi 1.7.5 menggunakan **“konsep kaya data dan informasi, minim proses input”**. Hal ini bermakna bahwa sebagian besar data dan informasi yang sudah tersedia pada aplikasi SIGAP merupakan hasil *sharing* pemanfaatan data dari aplikasi-aplikasi pengelola data dan informasi desa lainnya dibawah garis koordinasi setiap kecamatan yang dikelola oleh pemerintah daerah dan pemerintah pusat, serta hasil analisis dan pengolahan data didalam aplikasi SIGAP itu sendiri melalui proses *tagging* maupun agregasi/statistik data, sehingga dapat menampilkan rincian dan rangkuman informasi eksekutif pada kecamatan *dashboard*. Desain *Entity Relationship Diagram (ERD)* aplikasi SIGAP versi 1.7.5 dapat dijelaskan seperti **gambar 1**.

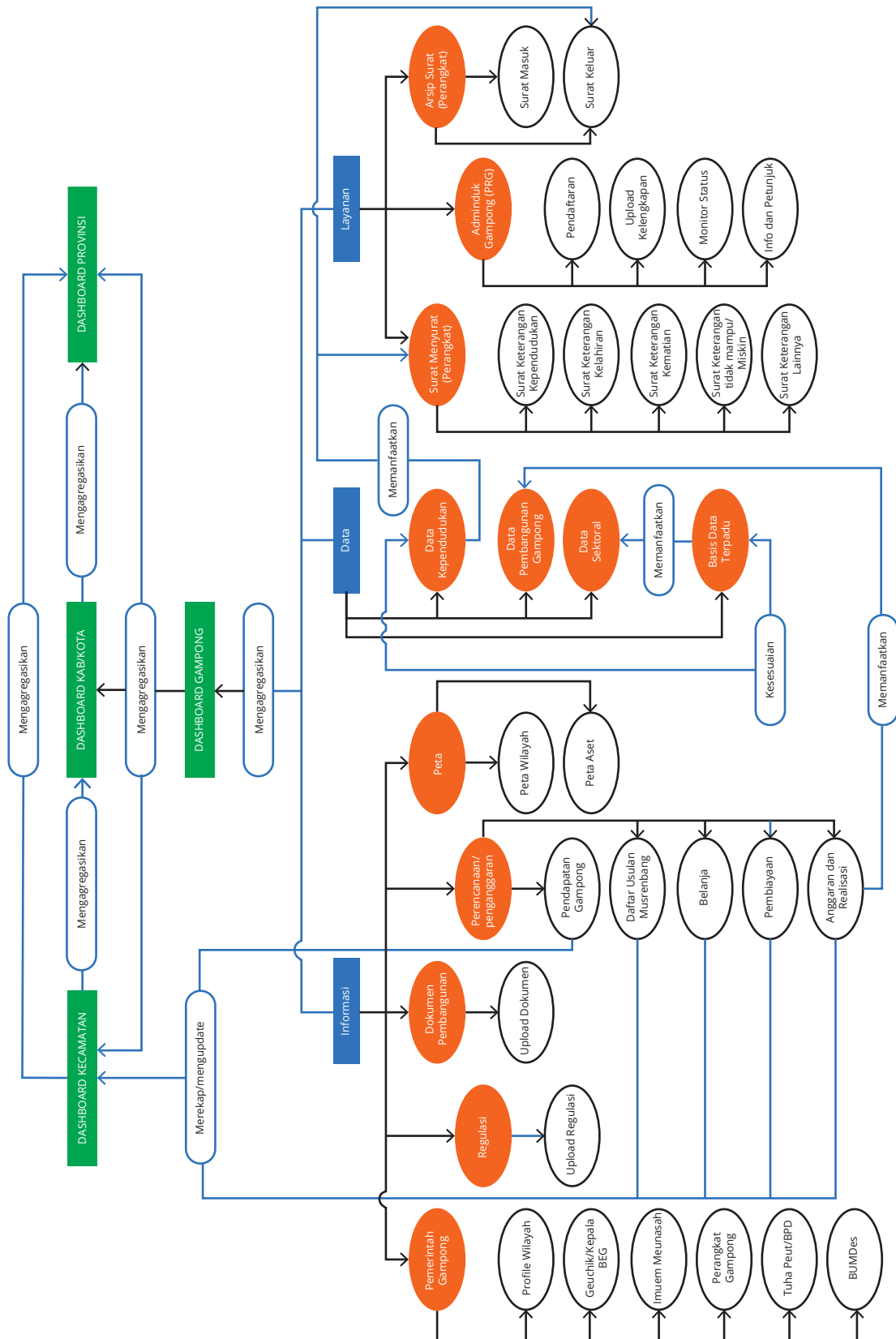

Gambar 1. Desain Entity Relationship Diagram (ERD) SIGAP versi 1.7.5

1.3. LANDING PAGE APLIKASI SIGAP VERSI 1.7.5

Pengembangan *landing page* aplikasi SIGAP versi 1.7.5 menggunakan tampilan peta Aceh dengan batas administrasi 23 kabupaten/kota, *dropdown* **289 kecamatan**, dan 6.497 desa/gampong seperti **gambar 2**. Konsep ini dirancang untuk memudahkan para pengguna agar lebih mudah masuk (*login*) ke aplikasi tanpa harus bersusah-susah mengingat domain atau alamat web masing-masing level pengguna, seperti: **<https://kecsimpangmamplam.sigapaceh.id/>**.

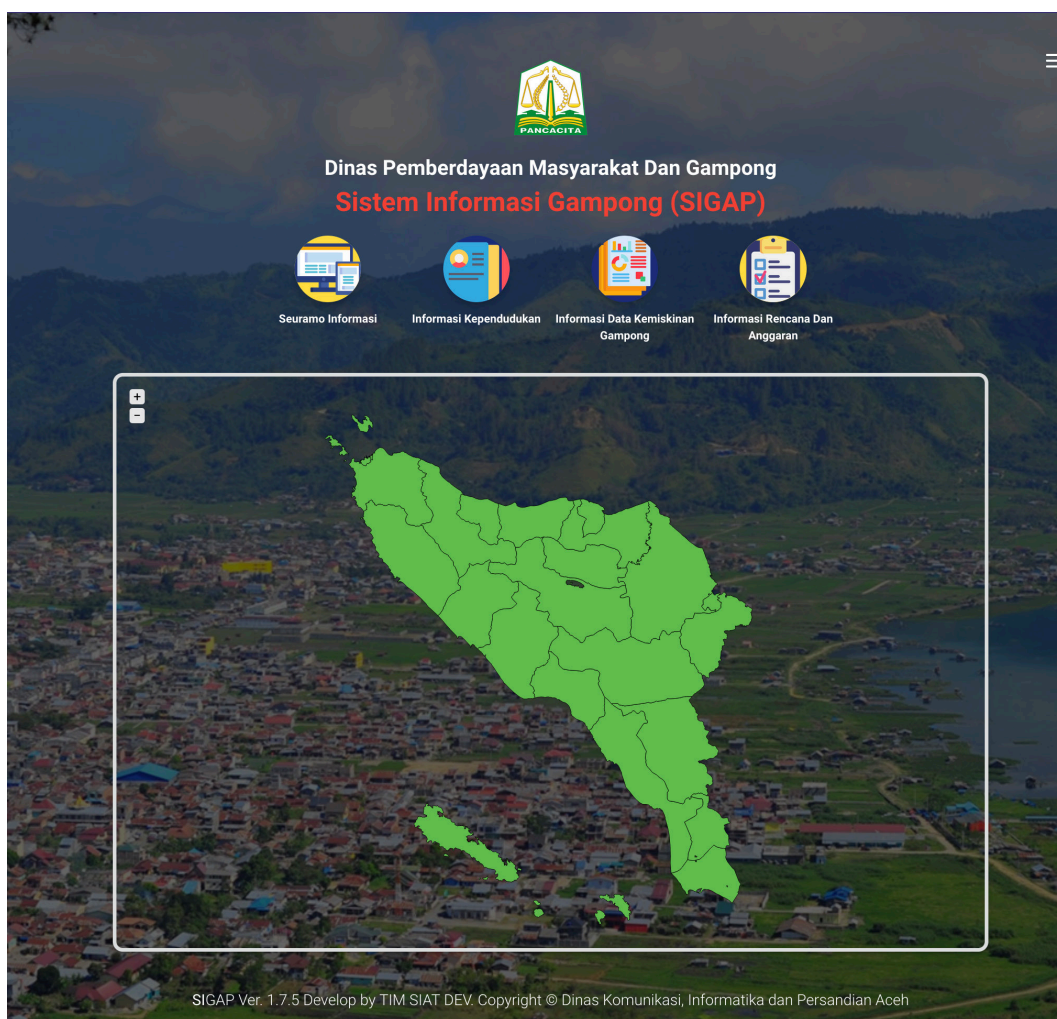

Gambar 2. Halaman Utama SIGAP 1.7.5

Pada proses ini para pengguna cukup dengan mengetikkan nama desa/gampong, **nama kecamatan**, atau nama kabupaten/kota pada kolom pencarian, setelah daftar nama kecamatan muncul dapat langsung diklik dan

halaman utama (*Frontend*) akan tampil dan menyajikan beberapa informasi awal seperti profil pimpinan, profil kecamatan, agregasi/statistik data, *running text* dan/atau logo *link website* pemerintah daerah atau pemerintah pusat terkait desa/gampong dan lain-lain.

Tampilan untuk melihat *dropdown* kabupaten/kota – **kecamatan** – desa/gampong atau melakukan pencarian berdasarkan nama lokasi, sebagaimana penjelasan diatas diilustrasikan seperti *screenshot gambar 3* berikut ini.

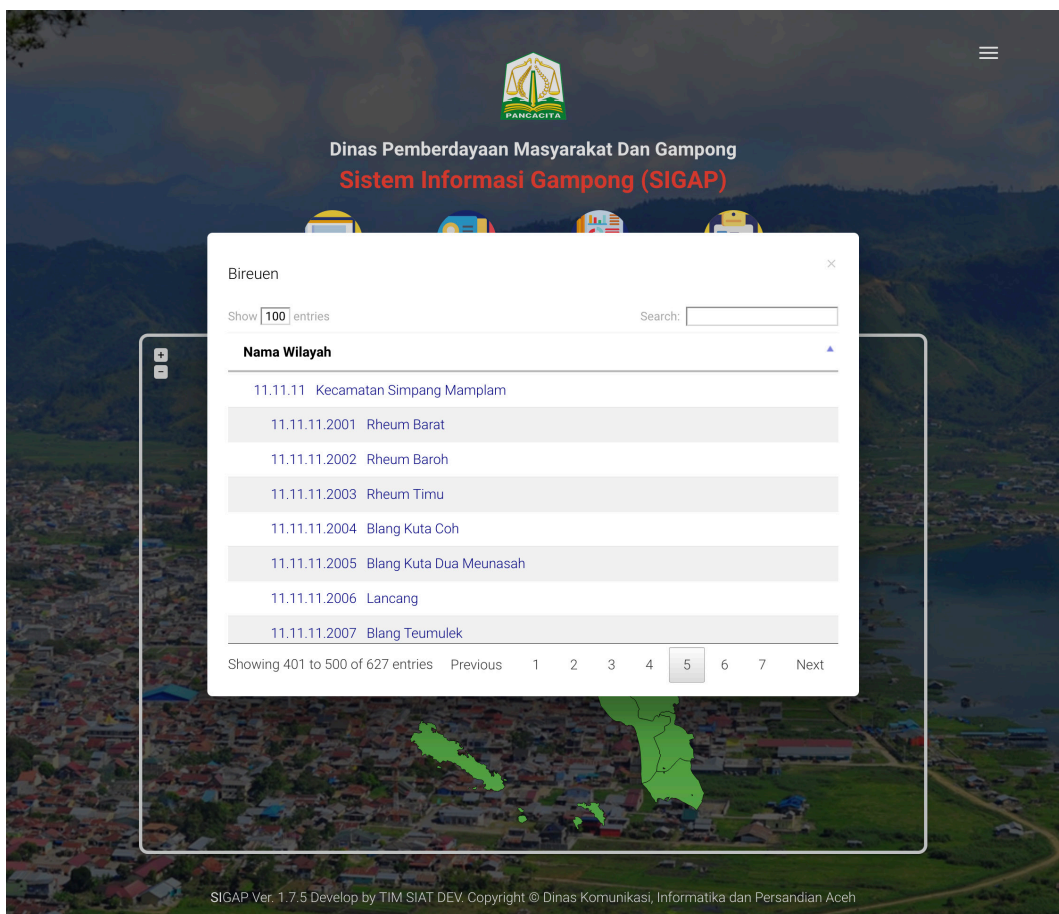

Gambar 3. Halaman Utama - Dropdown Berdasarkan Lokasi

2

TOMBOL UNIVERSAL

2.1. TOMBOL UNIVERSAL DAN FUNGSI

Tombol universal pada aplikasi SIGAP versi 1.7.5 merupakan tombol-tombol yang sering dijumpai dan digunakan dalam pengelolaan aplikasi. Pada umumnya tombol-tombol tersebut merupakan tombol yang berfungsi sebagai perintah dasar, terdiri dari:

a. *Search/Pencarian*



Tombol ini berfungsi untuk melakukan pencarian data dengan terlebih dahulu memasukkan kata kunci yang diinginkan pada kolom pencarian.

b. *Show entries/Menampilkan baris*



Tombol ini berfungsi untuk menampilkan daftar inputan perhalaman berdasarkan jumlah baris/row dengan pilihan 10 | 25 | 50 | 100.

c. *Tambah Data*

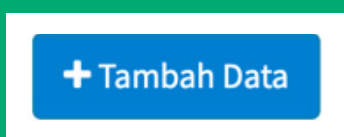

Tombol ini berfungsi untuk menambah data dalam aplikasi pada menu/sub menu terkait, dengan klik tombol ini maka akan muncul halaman inputan untuk menambah/merekam data/informasi.

d. Simpan atau Simpan Perubahan

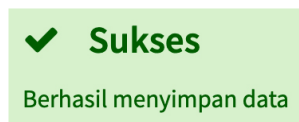

Tombol ini berfungsi untuk menyimpan kolom inputan tambah data yang sudah dilengkapi. Jika *user* menekan tombol ini maka akan muncul notifikasi **Sukses** simpan data seperti gambar di bawah ini:

atau jika gagal maka cermati notifikasi **Gagal** menyimpan, lalu lengkapi kembali inputan dan klik kembali tombol **Simpan** atau **Simpan Perubahan**.

e. Preview



Tombol ini terdapat pada kolom aksi yang berfungsi untuk peninjauan/ pencermatan terhadap data baru atau lama pada setiap daftar baris hasil inputan.

f. Plus



Tombol ini terdapat pada kolom aksi yang berfungsi untuk mencermati detail data atau *dropdown*.

g. Minus



Tombol ini terdapat pada kolom aksi yang berfungsi untuk mengembalikan dari detail data atau *dropdown* ke kondisi daftar data umum.

h. Edit/Ubah



Tombol ini terdapat pada kolom aksi yang berfungsi untuk mengubah atau memperbaharui data yang sudah ada.

i. Hapus



Tombol ini terdapat pada kolom aksi yang berfungsi untuk menghapus data. Jika *user* menekan tombol ini maka akan muncul notifikasi menghapus data seperti gambar di bawah ini:

Anda Yakin?

Sistem akan menghapus data ini secara permanen!

Tidak, batalkan!

Yakin, hapus saja!

Untuk menghapus data tekan tombol **Yakin, hapus saja!**, untuk membatalkan klik tombol **Tidak, batalkan!**.

j. Kembali ke List atau Kembali atau Batal

↶ Kembali ke List

↶ Kembali

↶ Batal

Tombol ini berfungsi untuk kembali ke halaman sebelumnya (daftar tampilan). Dapat juga dilakukan dengan mengklik tombol mundur satu halaman.

k. Export atau Download

📄 Download Contoh Format 2 Dokumen

📄 Export .XLSX

Tombol ini berfungsi untuk meng-*export* *database* aplikasi ke format *rawdata* excel atau untuk mengunduh format isian dalam bentuk excel.

l. Upload



Tombol ini berfungsi untuk mengunggah kembali data isian format excel kedalam aplikasi sesuai format yang diunduh/*download* sebelumnya.

m. Login



Tombol *Login* berfungsi untuk masuk ke halaman setiap *user/admin* dan melakukan aksi atau pengaturan.

n. Sign out

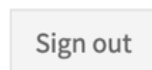

Tombol *Sign out* berfungsi untuk keluar dari halaman setiap *user/admin*. Jangan lupa untuk selalu melakukan *sign out* setiap kali selesai melakukan aksi pada halaman masing-masing *user/pengguna*.

3

PANDUAN SIGAP- ADMIN KECAMATAN

3.1. DASHBOARD SIGAP KECAMATAN

Tampilan *dashboard* SIGAP domain Kecamatan merupakan hasil dari pengembangan versi 1.7.5 yang bertujuan untuk memberikan kemudahan kepada para pengunjung halaman muka (*Frontend*) aplikasi untuk mendapatkan informasi umum dan agregasi data dari halaman belakang (*backend*) aplikasi yang dapat menjadi konsumsi publik.

3.2. TAMPILAN *FRONTEND* DAN FUNGSI FITUR

Frontend atau Akses Publik SIGAP versi 1.7.5 menampilkan beberapa fitur lama dan baru dengan fungsi untuk memberikan informasi dan agregasi data kepada masyarakat meskipun tidak memiliki akun untuk *login* ke aplikasi SIGAP, seperti **gambar 4**. Fitur-fitur lama yang tetap tersedia meliputi:

- **Home:** Tampilan *frontend* atau kembali ke halaman utama setiap level.
- **Data:** Menampilkan statistik/agregasi beberapa kelompok data.
- **Statistik Pemerintah:** Menampilkan kelompok statistik data penduduk.
- **Peta Aset:** Menampilkan digitasi aset-aset kecamatan.
- **Daftar Wilayah:** Menampilkan kode wilayah dan domain kecamatan.
- **Login:** Fitur untuk menampilkan halaman *login admin* kecamatan.
- **Profil Kecamatan:** Menampilkan informasi profil umum kecamatan.

Modifikasi tampilan halaman utama SIGAP domain kecamatan ditunjukkan dengan hadirnya beberapa fitur-fitur baru yang didasarkan kepada

manfaat yang dapat diberikan kepada masyarakat dan berbagai pemangku kepentingan. Fitur-fitur baru tersebut meliputi:

- **Foto:** Menampilkan gambar camat/setara dan gambar sekretaris camat.
- **Link SIGAP Domain Gampong:** Menampilkan *link* dalam bentuk logo dan nama desa/gampong.

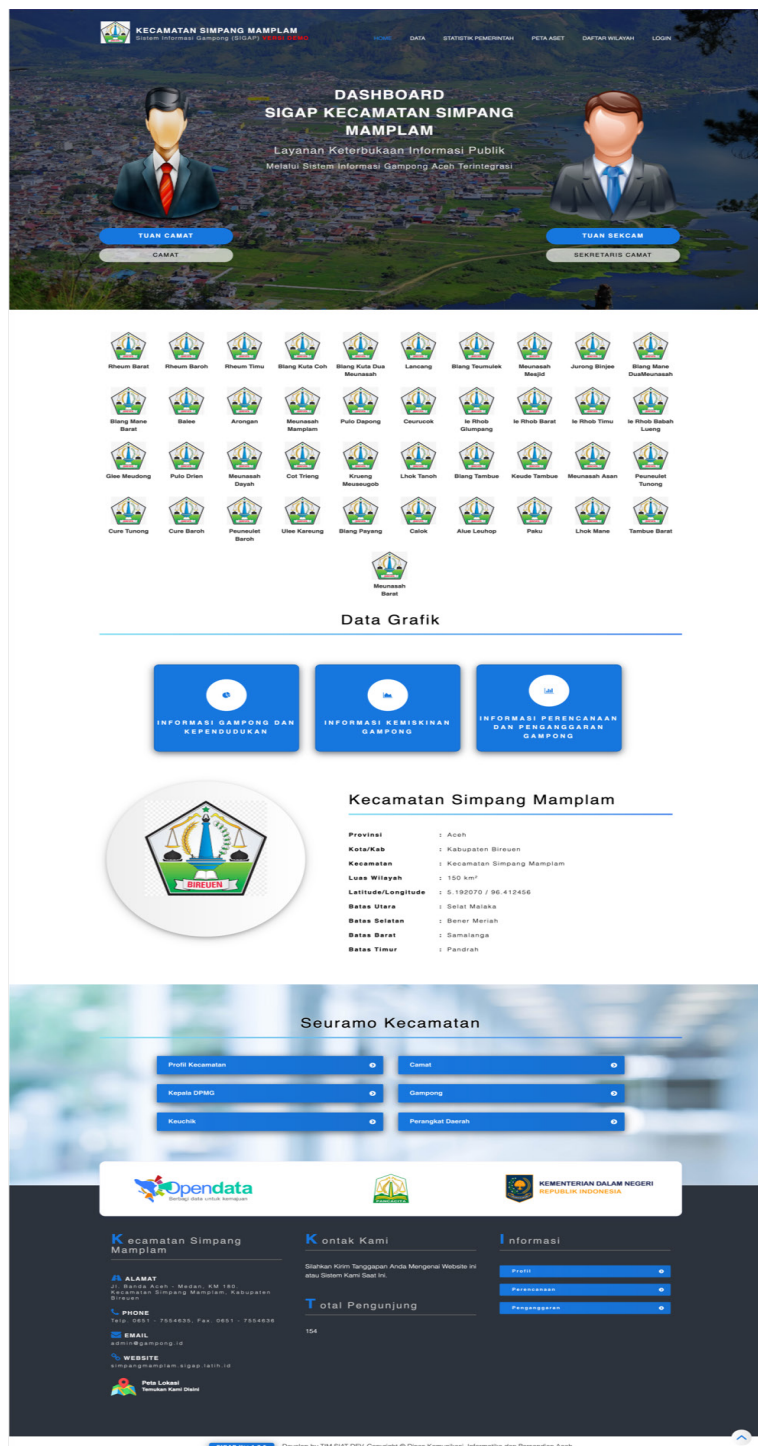

Gambar 4. Halaman Akses Publik (Frontend) Kecamatan

- **Data Grafik:** Menampilkan kelompok informasi agregasi data kependudukan, kemiskinan, serta perencanaan dan penganggaran gampong-gampong dibawah garis koordinasi kecamatan.
- **Profil Kecamatan:** Menampilkan informasi/data geografis kecamatan.
- **Seuramo Kecamatan:** Menampilkan informasi profil umum kecamatan.
- **Running Link Eksternal:** Menampilkan *link/logo website* terkait lainnya.
- **Tab Agregasi Informasi Gampong dan Kependudukan:** Menampilkan agregasi informasi data kependudukan gampong-gampong dibawah garis koordinasi kecamatan, (sumber data Buku Induk Penduduk (BIP)).
- **Tab Agregasi Informasi Kemiskinan dan Gampong:** Menampilkan agregasi informasi data penduduk miskin pada gampong-gampong dibawah garis koordinasi kecamatan sesuai *grouping* tersedia, (sumber data BDT/DTKS Aceh – Dinsos/Sekretariat TKP2K Aceh).
- **Tab Agregasi Informasi Data Perencanaan dan Penganggaran Gampong:** Menampilkan statistik informasi data pendapatan, belanja, pembiayaan, serta rencana dan anggaran gampong-gampong dibawah garis koordinasi kecamatan setiap tahun sesuai *grouping* tersedia, (sumber data SIPEDE Aceh – Kemendes/Tim KPW Aceh).
- Modifikasi *footer* aplikasi dengan menambahkan Total Pengunjung, dan Peta lokasi kecamatan sesuai alamat surat.

3.3. HALAMAN LOGIN SIGAP DOMAIN KECAMATAN

Halaman *login* SIGAP 1.7.5 berfungsi untuk masuk ke halaman *admin* SIGAP domain Kecamatan menggunakan "*username, password, dan kode verifikasi (Captcha)*". Kode verifikasi akan muncul dengan mengklik tanda kotak, lalu ketik ulang kode verifikasi tersebut pada kolom dibawahnya dan klik tombol *Login*, seperti **gambar 5**. Selanjutnya halaman *admin* SIGAP Kecamatan akan terbuka.

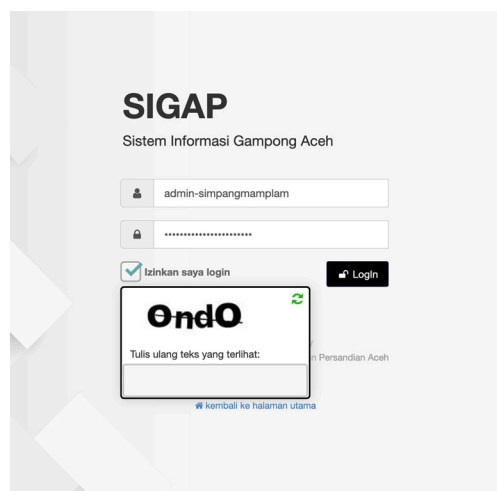

Gambar 5. Halaman Login admin

3.3.1. Beranda

Tampilan beranda halaman *admin* SIGAP domain kecamatan ditunjukkan seperti **gambar 6**. Tampilan halaman ini memberikan dua pilihan dalam memilih menu dan sub menu yaitu menggunakan *side-bar* atau *multi-bar*. *Side-bar* merupakan daftar menu dan sub menu yang terletak pada bagian kiri beranda *admin/operator*, sedangkan *Multi-bar* merupakan kumpulan menu dan sub menu yang mengisi bagian *dashboard login admin/operator*.

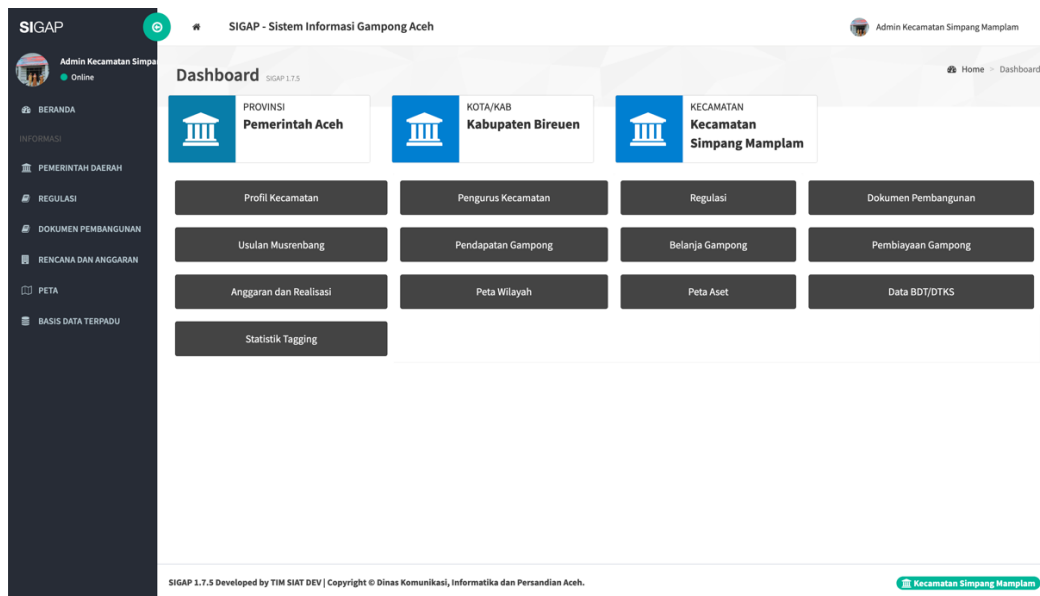

Gambar 6. Halaman Dashboard admin SIGAP Domain Kecamatan

3.3.2. Pengaturan Profil Admin

Pengaturan profil *admin* dapat dilakukan dengan klik tombol *Admin Kecamatan Simpang Mamplam* pada bagian pojok kanan atas pada **gambar 6**, lalu klik tombol **Profile**. Setelah halaman profil *admin* tampil seperti **gambar 7** berikut, silahkan melengkapi kolom inputan mulai dari isian Nama Lengkap sampai kolom *Password*, dan mengupload foto *admin* dengan ukuran yang telah ditetapkan untuk tampilan proporsional. Jika sudah, klik tombol **Simpan / Simpan Perubahan**.

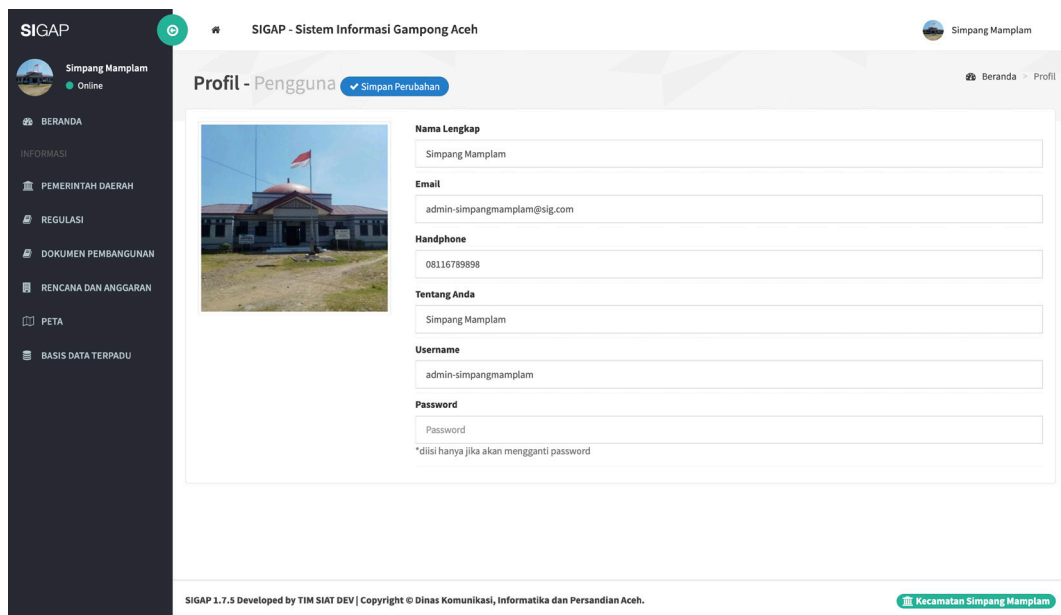
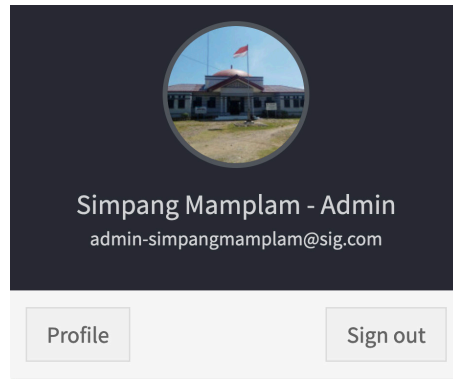

Gambar 7. Halaman Pengaturan Profil admin

3.3.3. Informasi

Group Informasi saat ini memiliki beberapa menu yaitu: Pemerintah Daerah, Regulasi, Dokumen Pembangunan, Rencana dan Anggaran, Peta, serta Basis Data Terpadu. Setiap menu memiliki sub menu dan *dataset* yang dapat *diinput*, dan *di-upload*, serta untuk melakukan pencermatan terhadap proses sesuai dengan kebutuhan *administrasi* dan manajemen kecamatan.

3.3.3.1. Pemerintah Daerah (Kecamatan)

Menu Pemerintah Daerah (Kecamatan) terdiri dari 2 (dua) sub menu yaitu: Profil Kecamatan, dan Pengurus Kecamatan. Semua isian/*upload* sub menu ini merupakan peran dari *admin* SIGAP domain kecamatan untuk dilengkapi

dan akan ditampilkan pada halaman muka aplikasi, pada kolom Seuramo Kecamatan.

3.3.3.1.1. Profil Kecamatan

Sub menu profil kecamatan digunakan untuk merekam informasi tentang kondisi geografis (info lokasi daerah dan peta lokasi), sejarah, serta gambaran kondisi kecamatan yang dapat ditampilkan dengan foto/gambar. Untuk membuka halaman inputan klik tombol **+Tambah Data** atau **Ubah** untuk

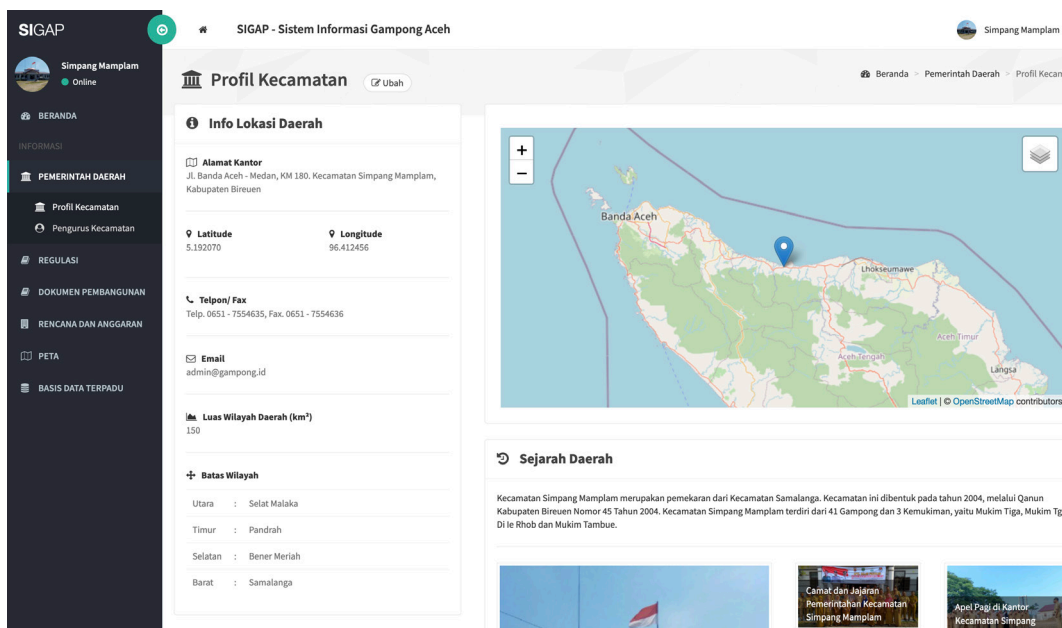

menampilkan halaman inputan profil kecamatan seperti **gambar 8**.

Gambar 8. Halaman Inputan Profil Kecamatan

Setelah halaman inputan profil kecamatan terbuka, silahkan melengkapi semua kolom inputan dan/atau *upload* yaitu:

- **Alamat Kantor:** diisi secara lengkap sesuai alamat surat.
- **Latitude/garis lintang dan Longitude/garis bujur:** diisi dalam bentuk angka *decimal* (koordinat), dan bisa dihasilkan dengan mengklik estimasi titik lokasi kantor pada peta seperti pada **gambar 8**.
- **Telpon/Fax:** diisi dengan nomor yang masih aktif dan dapat dihubungi.
- **Email:** diisi dengan *email* aktif yang digunakan untuk *administrasi*

kecamatan.

- **Luas Wilayah Kecamatan:** diisi dengan luas wilayah resmi yang diakui secara hukum.
- **Batas Wilayah:** diisi sesuai dengan batas *administrasi* resmi kecamatan (Batas Utara, Timur, Selatan, dan Barat).
- **Peta:** diisi dengan menetapkan titik lokasi kecamatan, bisa menggunakan fasilitas pencarian pada tampilan peta dengan pilihan tampilan (OSM, Google Street, Google Satellite, Google Terrain) dan dipastikan tombol *drawlayer* tercentang.
- **Sejarah Kecamatan:** diisi sesuai sejarah yang dimiliki sehingga menggambarkan identitas kecamatan. Dapat menggunakan fasilitas pengetikan yang disediakan aplikasi SIGAP.
- **5 Foto Kondisi/Unggulan Kecamatan:** diisi sesuai dengan foto-foto yang menggambarkan potensi yang dimiliki kecamatan, maksimal hanya 5 foto, dalam format PNG atau JPG, dengan dimensi dan ukuran file yang ditetapkan untuk hasil yang proporsional, dan setiap foto yang diunggah dapat diberikan keterangan.

Selanjutnya klik tombol **Simpan** atau **Simpan Perubahan** setelah semua kolom inputan dilengkapi, jika terdapat kolom yang tidak tersedia informasi, maka dapat dibubuhkan tanda (-).

3.3.3.1.2. Pengurus Kecamatan

Sub menu pengurus kecamatan digunakan untuk mengisi/merekam informasi mengenai profil camat, sekretaris camat, dan perangkat kecamatan, termasuk status pekerjaan (PNS atau Non PNS), dan periode menjabat (awal dan berakhir). Untuk membuka halaman inputan sub menu pengurus kecamatan, klik tombol **+Tambah Data**, seperti **gambar 9** berikut.

No	Foto	Nama	Jabatan	Jenis Kelamin	Usia	Pendidikan	Pekerjaan	Agama	Periode
1.		Tuan Camat	Camat	Laki-Laki	45	S-2	PNS	Islam	2019-05-02 s/d 2021-12-31
2.		Tuan Sekcam	Sekretaris Camat	Laki-Laki	44	S-1/D-4		Islam	2020-01-01 s/d 2021-12-31
3.	-	Tamlekh	Pengadministrasi Umum	Laki-Laki	0	Sarjana	PNS	Islam	2019-05-03 s/d 2019-05-03
4.	-	Miswari	Pengadministrasi Umum	Laki-Laki	0	Sarjana	PNS	Islam	2019-05-03 s/d 2019-05-03
5.	-	Syathrul Husni	Pengadministrasi Umum	Laki-Laki	0	Sarjana	PNS	Islam	2019-05-03 s/d 2019-05-03
6.		Erlina	Pengadministrasi Umum	Perempuan	0	Sarjana	PNS	Islam	2019-05-03 s/d 2019-05-03
7.	-	Alim Satria	Pengelola Dokumen Perizinan	Laki-Laki	0	Sarjana	PNS	Islam	2019-05-03 s/d 2019-05-03

Gambar 9. Halaman Daftar Pengurus Kecamatan

Selanjutnya aplikasi akan membuka halaman inputan profil pengurus kecamatan seperti tampilan gambar 10.

Gambar 10. Halaman Inputan Pengurus Kecamatan

Setelah halaman inputan pengurus kecamatan terbuka, silahkan melengkapi semua kolom inputan dan/atau *upload* yaitu:

- **Nama:** diisi lengkap dengan *title* Pendidikan (jika ada)
- **Jenis Kelamin:** diisi sesuai pilihan yang disediakan aplikasi SIGAP.

- **Agama:** diisi sesuai pilihan yang disediakan aplikasi SIGAP.
- **Pekerjaan:** diisi pekerjaan yang dimiliki seperti PNS, Tenaga Kontrak, Tenaga Bakti. Pastikan mengklik tombol PNS atau Non PNS sesuai pekerjaan.
- **Jabatan:** diisi sesuai dengan jabatan pada Pengurus Kecamatan, (Mis: Camat, Sekretaris Camat, dll).
- **Usia:** diisi menggunakan angka, (Mis: 45).
- **Pendidikan:** diisi sesuai pilihan yang disediakan aplikasi SIGAP.
- **Nomor Telepon:** diisi dengan nomor yang masih aktif dan dapat dihubungi.
- **Tahun Awal Jabatan & Tahun Akhir Jabatan:** diisi sesuai dengan format (DD/MM/YYYY) sesuai fasilitas yang disediakan aplikasi SIGAP.
- *Upload* foto pengurus kecamatan sesuai ukuran dan format yang dipersyaratkan untuk hasil proporsional.

Selanjutnya klik tombol **Simpan** atau **Simpan Perubahan** setelah semua kolom inputan dilengkapi, jika terdapat kolom yang tidak tersedia informasi, maka dapat dibubuhkan tanda (-). Kemudian tampilan sukses akan ditampilkan seperti **gambar 11** berikut.

The screenshot shows the SIGAP web interface for the 'Pengurus Kecamatan' (Village Head) management. A green success message at the top states 'Sukses Berhasil memproses data.' Below this is a table listing the village heads with columns for No, Foto, Nama, Jabatan, Jenis Kelamin, Usia, Pendidikan, Pekerjaan, Agama, and Periode.

No	Foto	Nama	Jabatan	Jenis Kelamin	Usia	Pendidikan	Pekerjaan	Agama	Periode
1.		Tuan Camat	Camat	Laki-Laki	45	S-2	PNS	Islam	2019-05-02 s/d 2021-12-31
2.		Tuan Sekcam	Sekretaris Camat	Laki-Laki	44	S-1/D-4		Islam	2020-01-01 s/d 2021-12-31
3.	-	Tamlekha	Pengadministrasi Umum	Laki-Laki	0	Sarjana	PNS	Islam	2019-05-03 s/d 2019-05-03
4.	-	Miswari	Pengadministrasi Umum	Laki-Laki	0	Sarjana	PNS	Islam	2019-05-03 s/d 2019-05-03
5.	-	Syathrul Husni	Pengadministrasi Umum	Laki-Laki	0	Sarjana	PNS	Islam	2019-05-03 s/d 2019-05-03
6.		Erlina	Pengadministrasi Umum	Perempuan	0	Sarjana	PNS	Islam	2019-05-03 s/d 2019-05-03
7.	-	Alim Satria	Pengelola Dokumen Perizinan	Laki-Laki	0	Sarjana	PNS	Islam	2019-05-03 s/d 2019-05-03

Gambar 11. Halaman Sukses pada Halaman Daftar Pengurus Kecamatan

Klik tombol *edit* jika ada hasil inputan yang memerlukan perubahan data, dan tanda hapus untuk hasil inputan yang akan dihilangkan. Untuk menambah inputan data pengurus baru, silahkan klik kembali tombol **+Tambah Data**.

3.3.3.2. Regulasi

Menu Regulasi merupakan beberapa isian/*upload/download* informasi sebagai referensi kecamatan yang dikelompokkan berdasarkan Undang-Undang, Peraturan Pemerintah, Peraturan Menteri, Peraturan Kepala LKPP, Qanun Provinsi, Qanun Kabupaten/Kota, Peraturan Gubernur, Peraturan Walikota, Peraturan Bupati, Qanun Gampong, Reusam Gampong, Peraturan Kepala Desa, dan Prosedur Pelayanan.

3.3.3.2.1. Upload Regulasi

Sub menu *Upload* Regulasi digunakan untuk memunculkan tampilan halaman daftar regulasi seperti **gambar 12**. Pada halaman ini sudah tersedia fitur *show entries*/tampilan daftar regulasi, *search*/pencarian, *ascending*/urutan daftar naik (A-Z), *descending*/urutan daftar turun (Z-A), serta fitur *download* daftar regulasi. Untuk membuka halaman inputan data regulasi, silahkan klik tombol **+Tambah Data**.

No.	Jenis	Nomor	Tahun	Nama	Deskripsi	File	Action
1.	PM	13	2012	Permendagri No. 13 Tahun 2012	Permendagri No. 13 Tahun 2012 Peraturan Menteri Dalam Negeri tentang Monografi Desa	Download	
2.	QANUN-GP	1	2020	Qanun Gampong Rheum Barat Nomor 1 Tahun 2020	Qanun Gampong Rheum Barat Nomor 1 Tahun 2020 tentang APhg 2020	Download	
3.	PM	7	2020	Permendes tentang perubahan kedua atas prioritas Penggunaan dana desa 2020	Permendes tentang perubahan kedua atas prioritas Penggunaan dana desa 2020 Permendes No. 7 Tahun 2020 tentang perubahan kedua atas prioritas dana desa No. 11 Tahun 2019 tentang Prioritas Penggunaan Dana Desa Tahun 2020	Download	
4.	QANUN-GP	01	2018	Contoh qanun upload	Contoh qanun upload ini merupakan contoh upload	Download	
5.	QANUN-GP	20	2019	Contoh Dokumen Qanun	Contoh Dokumen Qanun ini qanun gampong	Download	
6.	UU	Anggar Team 500	2018	Zainul Fuad Ar-Radhi	Zainul Fuad Ar-Radhi 222	Download	
7.	UU	Anggar Team 500	2018	Zainul Fuad Ar-Radhi	Zainul Fuad Ar-Radhi 111	Download	

Gambar 12. Halaman Tampilan Daftar Regulasi

Selanjutnya akan muncul tampilan halaman tambah data regulasi seperti **gambar 13**. Silahkan melengkapi semua kolom inputan dan/atau *upload* yaitu:

- **Pilih jenis regulasi:** diisi dengan memilih jenis regulasi yang disediakan aplikasi.
- **Nomor:** diisi sesuai dengan nomor regulasi.
- **Tahun:** diisi sesuai dengan tahun ditetapkan/diundangkannya regulasi.
- **Deskripsi:** diisi sesuai dengan deskripsi regulasi yaitu Tentang...
- **Nama regulasi:** diisi sesuai dengan nama resmi dokumen regulasi.
- **Telusuri:** digunakan untuk mencari file regulasi pada laptop/desktop yang akan di-*upload* kedalam aplikasi dalam format **pdf** saja.

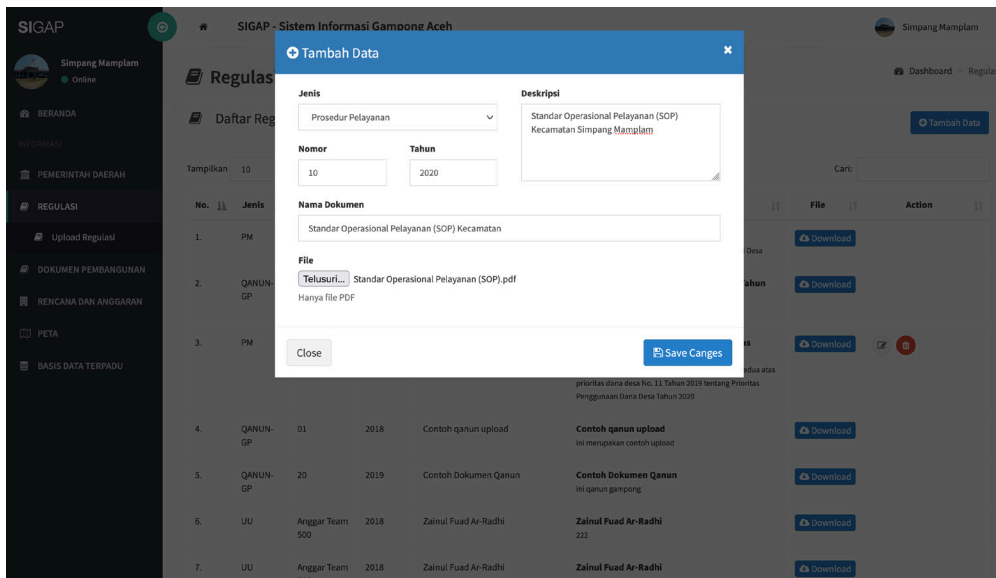

Gambar 13. Halaman Inputan Data Regulasi

Setelah semua kolom inputan diisi, lanjutkan dengan klik tombol **Simpan/ Save Changes**. Setelah muncul halaman konfirmasi berhasil tersimpan, klik **Ok**, dan aplikasi akan kembali ke halaman daftar regulasi untuk menampilkan hasil inputan. Kemudian, jika terdapat hasil inputan yang memerlukan perubahan data klik tombol *edit*, dan tanda hapus untuk hasil inputan yang akan dihilangkan pada halaman daftar regulasi seperti **gambar 14** berikut ini. **Note:** daftar regulasi yang dapat di *edit*/hapus hanya yang di tambah oleh *login* kecamatan.

No.	Jenis	Nomor	Tahun	Nama	Deskripsi	File	Action
1.	PROS	10	2020	Standar Operasional Pelayanan (SOP) Kecamatan	Standar Operasional Pelayanan (SOP) Kecamatan Standar Operasional Pelayanan (SOP) Kecamatan Simpang Mamplam	Download	
2.	PM	13	2012	Permendagri No. 13 Tahun 2012	Permendagri No. 13 Tahun 2012 Peraturan Menteri Dalam Negeri tentang Monografi Desa	Download	
3.	QANUN-GP	1	2020	Qanun Gampong Rheum Barat Nomor 1 Tahun 2020	Qanun Gampong Rheum Barat Nomor 1 Tahun 2020 tentang Aqbg 2020	Download	
4.	PM	7	2020	Permedes tentang perubahan kedua atas prioritas Penggunaan dana desa 2020	Permedes tentang perubahan kedua atas prioritas Penggunaan dana desa 2020 Permedes No. 7 Tahun 2020 tentang perubahan kedua atas prioritas dana desa No. 11 Tahun 2019 tentang Prioritas Penggunaan Dana Desa Tahun 2020	Download	
5.	QANUN-GP	01	2018	Contoh qanun upload	Contoh qanun upload ini merupakan contoh upload	Download	
6.	QANUN-GP	20	2019	Contoh Dokumen Qanun	Contoh Dokumen Qanun ini qanun gampong	Download	

Gambar 14. Halaman Daftar Regulasi Hasil Inputan

3.3.3.3. Dokumen Pembangunan

Menu Dokumen Pembangunan merupakan beberapa isian *upload/download* informasi dokumen kecamatan dan/atau desa/gampong yang dikelompokkan berdasarkan Rencana Pembangunan Jangka Menengah (RPJM) Gampong, Rencana Kerja Pemerintah (RKP) Gampong, dan Anggaran Pendapatan Belanja Desa (APBDes), dan Dokumen lainnya, seperti Hasil Musrenbang Kecamatan.

3.3.3.3.1. Upload Dokumen

Sub menu *Upload* Dokumen digunakan untuk memunculkan tampilan halaman daftar dokumen pembangunan gampong serta dokumen terkait pembangunan lainnya pada level kecamatan seperti **gambar 15**. Pada halaman ini sudah tersedia fitur *show entries*/tampilan daftar regulasi, *search*/pencarian, *ascending*/urutan daftar naik (A-Z), *descending*/urutan daftar turun (Z-A), serta fitur *download* dokumen pembangunan. Untuk membuka halaman inputan data dokumen pembangunan, klik tombol **+Tambah Data**.

SIGAP - Sistem Informasi Gampong Aceh

Simpang Mamplam

Dashboard > Dokumen Pembangunan

Dokumen Pembangunan

Daftar Dokumen Pembangunan Tambah Data

Tampilkan 10 entri Car:

No.	Jenis	Nomor	Tahun	Nama	Deskripsi	File	Action
1.	RKPG	001	2020	Rencana Kerja Pemerintah Gampong	Rencana Kerja Pemerintah Gampong Rencana Kerja Pemerintah Gampong Rheum Barat Tahun 2020	Download	
2.	RPJMG	-	2016	Dokumen RPJMG 2016-2022	Dokumen RPJMG 2016-2022 Dokumen RPJMG Gampong Meunasah Mamplam Tahun 2016	Download	Edit Delete
3.	RKPG		2019	Rencana Kerja Pemerintah Gampong (RKPG) Tahun 2019	Rencana Kerja Pemerintah Gampong (RKPG) Tahun 2019	Download	
4.	RPJMG	0	0	RPJM Gampong 2016 - 2021	RPJM Gampong 2016 - 2021 Dokumen RPJM Gampong Kraeng Meuseugoh. Tahun Anggaran 2016 - 2021	Download	

Menampilkan 1 sampai 4 dari 4 entri

[Sebelumnya](#) [1](#) [Selanjutnya](#)

SIGAP 1.7.5 Developed by TIM SIAT DEV | Copyright © Dinas Komunikasi, Informatika dan Persandian Aceh. Kecamatan Simpang Mamplam

Gambar 15. Halaman Tampilan Daftar Dokumen Pembangunan

Selanjutnya akan muncul tampilan halaman tambah data dokumen pembangunan seperti **gambar 16**. Silahkan melengkapi semua kolom inputan dan/atau *upload* yaitu:

- **Pilih jenis dokumen:** diisi dengan memilih jenis dokumen yang disediakan aplikasi.
- **Nomor:** diisi sesuai dengan nomor dokumen pembangunan atau tanda (-) jika nomor tidak tersedia.
- **Tahun:** diisi sesuai dengan tahun ditetapkan/diundangkannya dokumen atau waktu dilakukannya proses dan hasil untuk jenis dokumen lainnya.
- **Deskripsi:** diisi sesuai dengan deskripsi dokumen yaitu Tentang...
- **Nama dokumen:** diisi sesuai dengan nama resmi dokumen pembangunan.
- **Telusuri:** digunakan untuk mencari file dokumen pembangunan pada laptop/desktop yang akan di-*upload* kedalam aplikasi dalam format pdf saja.

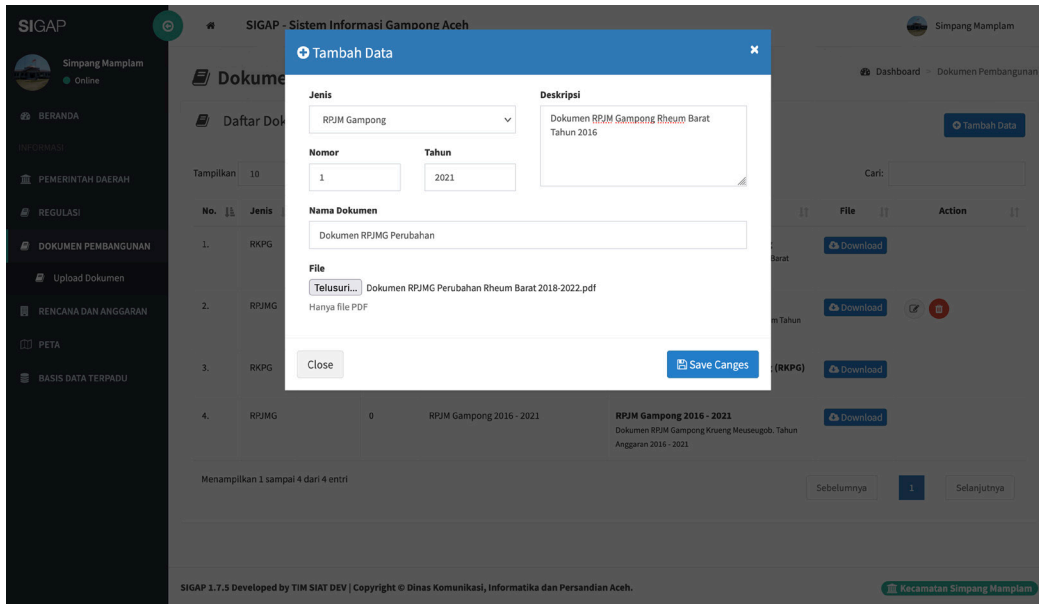

Gambar 16. Halaman Inputan Data Dokumen Pembangunan

Setelah semua kolom inputan diisi, lanjutkan dengan klik tombol **Simpan/ Save Changes**. Setelah muncul halaman konfirmasi berhasil tersimpan, klik **Ok**, dan aplikasi akan kembali ke halaman daftar dokumen pembangunan untuk menampilkan hasil inputan. Kemudian, jika terdapat hasil inputan yang memerlukan perubahan data klik tombol *edit*, dan tanda hapus untuk hasil inputan yang akan dihilangkan pada halaman daftar dokumen pembangunan seperti **gambar 17** berikut ini.

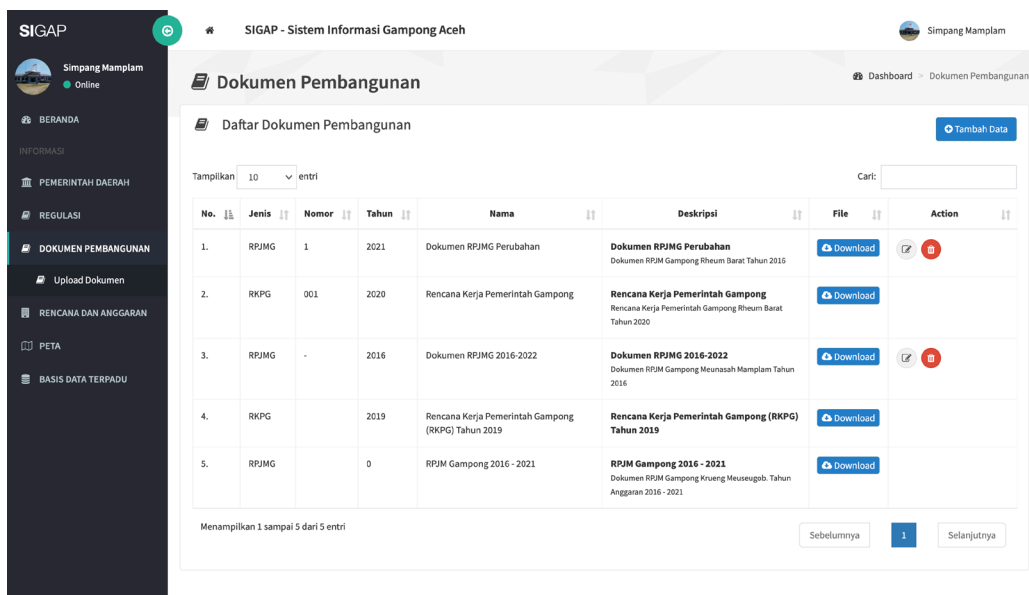

Gambar 17. Halaman Daftar Dokumen Pembangunan Hasil Inputan

Note: daftar dokumen pembangunan yang dapat di *edit*/hapus hanya yang di tambah oleh *login* kecamatan sebagaimana ditunjukkan dengan lingkaran merah pada kolom aksi/*action* diatas.

3.3.3.4. Rencana dan Anggaran

Menu Rencana dan Anggaran merupakan pengembangan baru pada aplikasi SIGAP versi 1.7.5 dengan tujuan untuk dapat membantu proses dan merekam hasil perencanaan dan penganggaran desa/gampong di Aceh yang diusulkan, dan dibahas melalui musrenbang kecamatan serta solusi untuk mengembalikan data dan informasi pembangunan gampong dari sumber Dana Desa (DD) melalui *sharing* pemanfaatan data dari aplikasi SIPEDE Kementerian Desa.

Pada menu rencana dan anggaran tersedia 5 (lima) sub menu isian yaitu Usulan Musrenbang, Pendapatan Gampong, Belanja, Pembiayaan, serta Anggaran dan Realisasi.

3.3.3.4.1. Usulan Musrenbang

Sub menu Usulan Musrenbang digunakan untuk merekam dan mendokumentasikan proses pengajuan usulan gampong berikut dengan bukti-bukti pelaksanaannya untuk di bahas dalam musrenbang kecamatan. Alur proses pengajuan usulan dan hasil evaluasi/pembahasan musrenbang kecamatan dapat dijelaskan seperti **gambar 18** berikut.

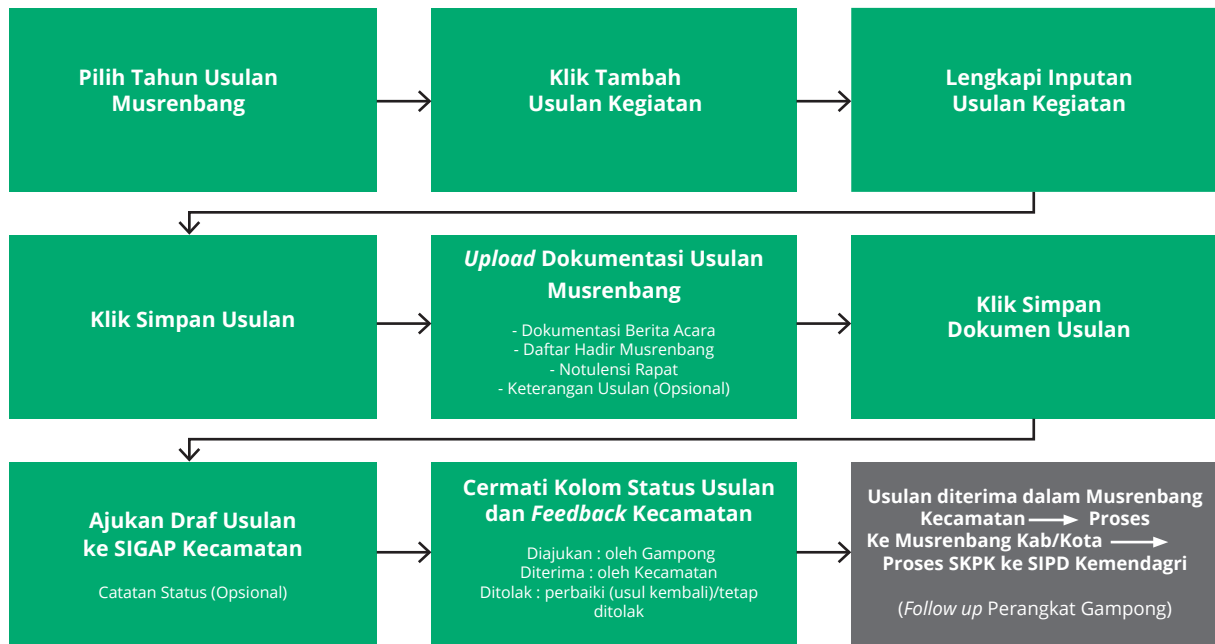

Gambar 18. Alur Proses Usulan Musrenbang Gampong dan Kecamatan

Untuk masuk ke halaman usulan musrenbang, klik sub menu Usulan Musrenbang dengan tampilan seperti **gambar 19** berikut.

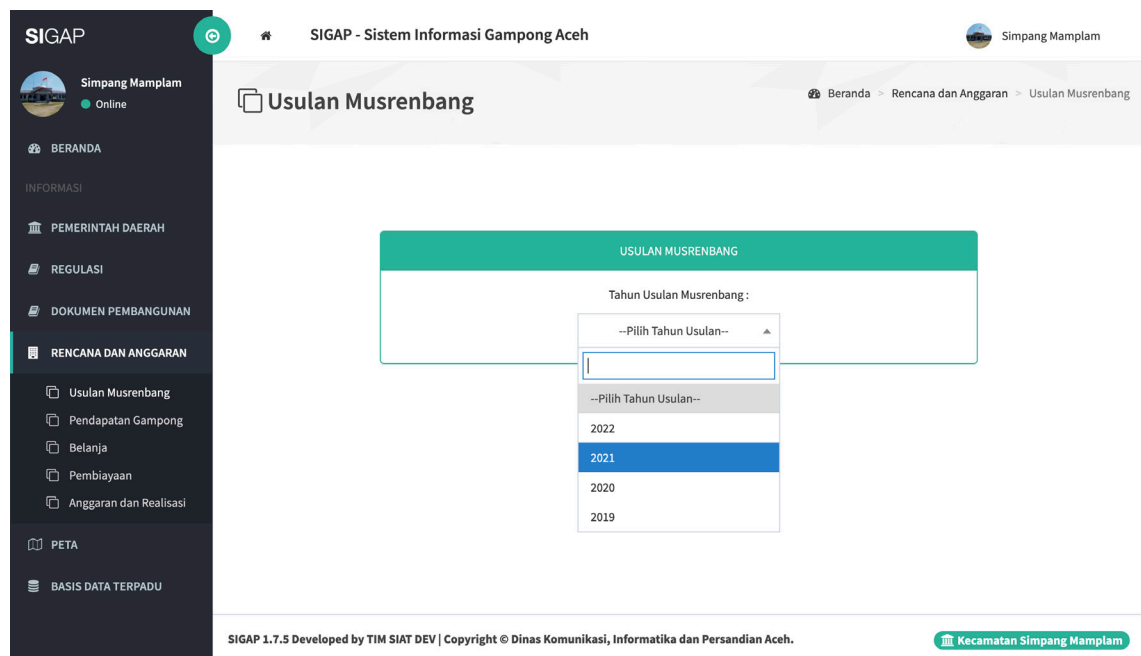

Gambar 19. Halaman Pilih Tahun Usulan Musrenbang

Pada halaman usulan musrenbang, silahkan memilih tahun usulan, contoh untuk tahun 2020 maka rencana usulan dipilih tahun 2021 atau (n+1). Setelah tahun dipilih, maka akan muncul tampilan halaman Usulan Musrenbang Tahun 2021 dari gampong dengan tampilan seperti **gambar 20**.

The screenshot shows the SIGAP web application interface. The main content area is titled 'Daerah Usulan Musrenbang'. It features a search bar with filters for 'Kabupaten Bireuen' and 'Kecamatan Simpang...'. Below the search bar is a table with the following data:

No	Wilayah Daerah	Dokumen	Kegiatan	Detail
1.	Gampong Rheum Barat Status Usulan: Belum dibalas	<ul style="list-style-type: none">Dokumentasi Berita Acara ✓Daftar Hadir Musrenbang ✓Notulensi Rapat Musrenbang ✓	Jumlah Usulan : 1 Kegiatan Total Biaya Usulan : Rp. 120.000.000,-	

At the bottom of the table, it says 'Menampilkan 1 sampai 1 dari 1 baris' and 'Sebelumnya 1 Selanjutnya'. The footer of the page includes 'SIGAP 1.7.5 Developed by TIM SIAT DEV | Copyright © Dinas Komunikasi, Informatika dan Persandian Aceh.' and 'Kecamatan Simpang Mamplam'.

Gambar 20. Halaman Notifikasi Usulan Musrenbang dari Gampong

Halaman tampilan notifikasi usulan musrenbang dari gampong menunjukkan beberapa informasi yaitu gampong pengusul, kelengkapan dokumen usulan, jumlah usulan kegiatan dan kebutuhan anggarannya. Selanjutnya klik tombol detail dengan *icon Preview* (mata) untuk menampilkan rincian usulan dan kelengkapan dokumen yang diunggah oleh gampong seperti **gambar 21**, dengan status usulan belum dibalas/dibahas.

The screenshot shows the 'Usulan Musrenbang Tahun 2021' page in the SIGAP system. The page includes a search bar, a 'Lihat Dokumentasi Usulan Kegiatan' button, and a 'Status Program: Belum dibalas' indicator. A table lists three proposals from the Gampong Rheum Barat area:

No	Wilayah	Kegiatan	Lokasi	Biaya	Total	Keterangan	Status Usulan	Aksi
1.	Gampong: Rheum Barat	saluran irigasi	Gampong Rheum Barat, Dusun A	Swadaya : Rp. 0 Dana APBK : Rp. 150.000.000	Total : Rp. 150.000.000		Usulkan	👁️
2.	Gampong: Rheum Barat	Pembangunan jalan usaha tani	Gampong Rheum Barat, Dusun A	Swadaya : Rp. 0 Dana APBK : Rp. 80.000.000	Total : Rp. 80.000.000	Sulitnya mobilisasi hasil pertanian	Usulkan	👁️
3.	Gampong: Rheum Barat	Pembangunan balai PKK dan Pelatihan gampong	Gampong Rheum Barat, Dusun C	Swadaya : Rp. 0 Dana APBK : Rp. 120.000.000	Total : Rp. 120.000.000	Wadah peningkatan keahlian dan pemberdayaan masyarakat gampong	Usulkan	👁️

At the bottom of the page, it says 'SIGAP 1.7.5 Developed by TIM SIAT DEV | Copyright © Dinas Komunikasi, Informatika dan Persandian Aceh.' and 'Kecamatan Simpang Mamplam'.

Gambar 21. Halaman Detil Usulan Musrenbang dari Gampong

Beberapa *Tab* proses sistematis pada halaman ini yaitu; Lihat Dokumen Usulan Kegiatan, dan Status Usulan yang dapat dijelaskan sebagai berikut:

a) **Lihat Dokumen Usulan Kegiatan**

Merupakan tahapan untuk memastikan kelengkapan dan keabsahan usulan gampong berdasarkan proses dari musrenbang gampong dengan bukti: Dokumen Berita Acara, Daftar Hadir Musrenbang, Notulensi Rapat, dan Keterangan Usulan jika ada sebagai penjelas dengan tampilan seperti **gambar 22**. Semua dokumentasi usulan musrenbang gampong ini dapat di *download* oleh kecamatan sebagai dokumentasi bukti dari proses usulan gampong.

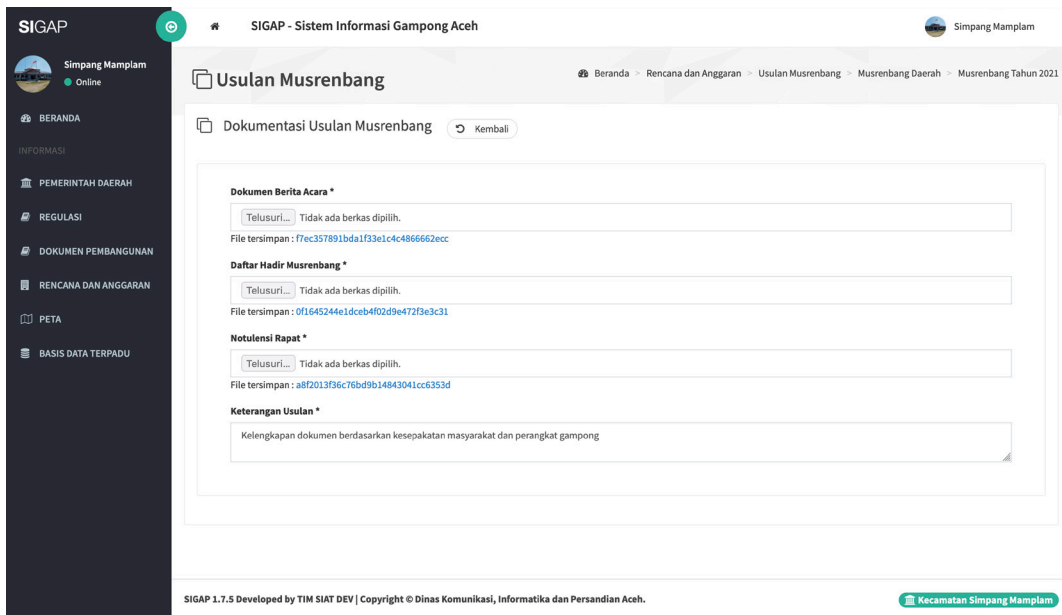

Gambar 22. Halaman Dokumentasi Usulan Musrenbang

b) Status Usulan: Belum dibalas dan/atau Diterima

Merupakan tahapan dari status usulan gampong yang masuk ke kecamatan lengkap dengan dokumen pendukung, namun belum dibahas. Untuk menindaklanjuti proses evaluasi/pembahasan, klik tombol *preview* (mata) pada kolom aksi untuk mencermati rincian usulan kegiatan dari gampong dan menentukan Status Usulan Musrenbang berdasarkan hasil pembahasan seperti **gambar 23**.

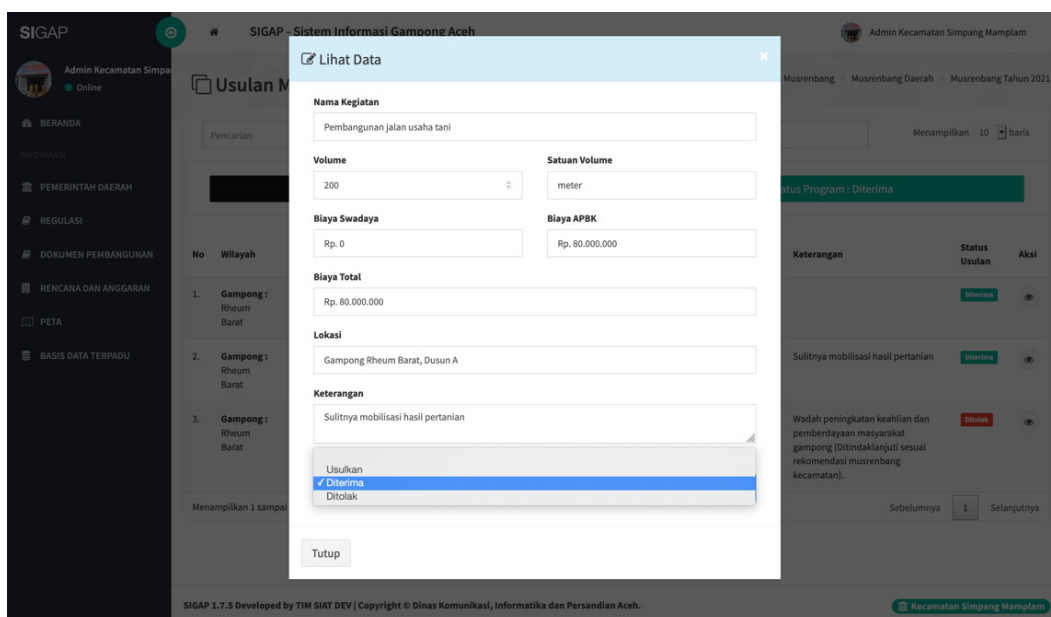

Gambar 23. Halaman Rincian Usulan dan Penetapan Status Usulan

Silahkan menetapkan hasil pembahasan setiap usulan musrenbang dengan pilihan (Usulkan, Diterima, dan Ditolak), selanjutnya klik tombol **Simpan**. Proses yang sama berlaku untuk semua usulan kegiatan musrenbang dari gampong dengan tampilan status setiap usulan seperti **gambar 24**.

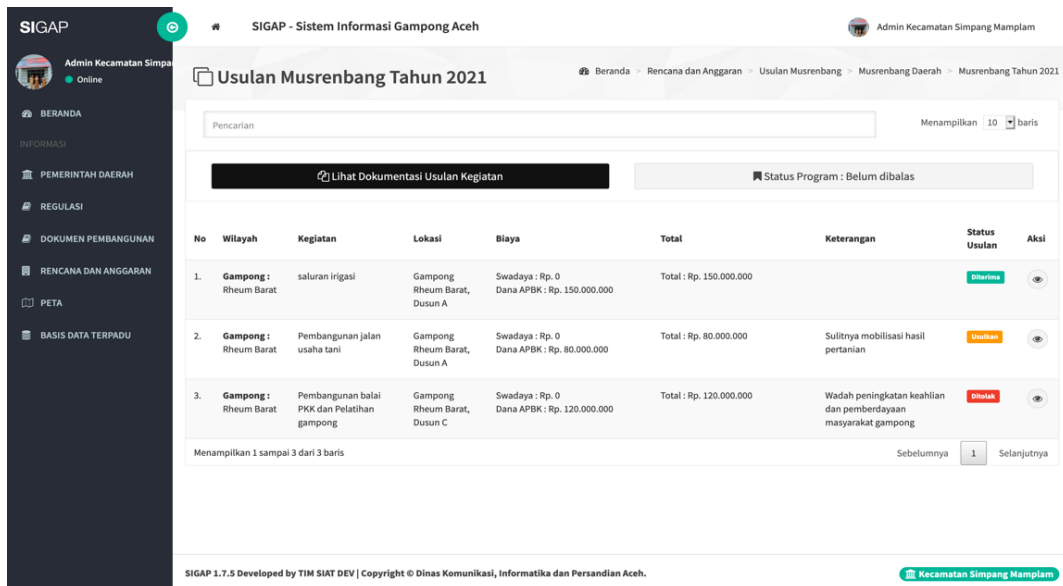

Gambar 24. Halaman Perubahan Status Usulan Musrenbang

Setelah semua usulan kegiatan musrenbang dari gampong dibahas dan statusnya telah ditetapkan, klik *tab* Status Usulan: Belum dibalas dan halaman Status dan Catatan Usulan Musrenbang akan tampil seperti **gambar 25**.

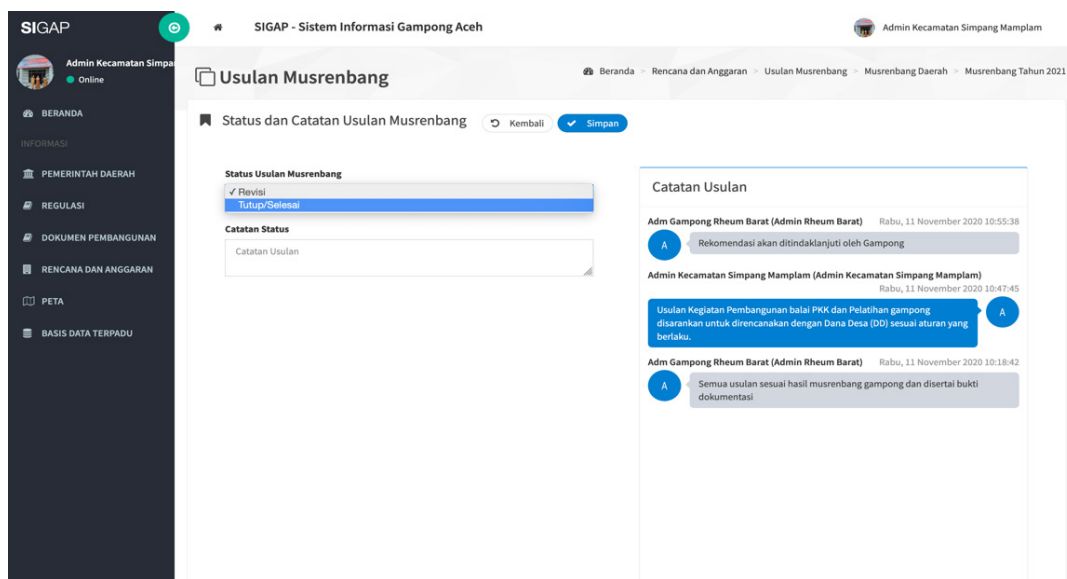

Gambar 25. Halaman Status dan Catatan Usulan Musrenbang

Terdapat dua pilihan Status Usulan Musrenbang yaitu Revisi dan Tutup/Selesai. Opsi Revisi diperuntukkan terhadap usulan kegiatan yang masih memungkinkan untuk diperbaiki atau dilengkapi oleh gampong sesuai hasil evaluasi dan pembahasan musrenbang kecamatan, melalui informasi kolom catatan status dari kecamatan yang selanjutnya akan tampil pada menu usulan musrenbang SIGAP domain gampong untuk ditindaklanjuti, sehingga kolom aksi akan aktif kembali melalui tombol *edit* dan/atau hapus. Selanjutnya, gampong dapat melakukan perbaikan dengan klik tombol *edit* dan mengusulkan kembali ke kecamatan dengan memberikan keterangan pada kolom catatan status yang dapat dicermati oleh kecamatan untuk ditindaklanjuti/diterima. Kecamatan dapat mengubah opsi status usulan menjadi Tutup/Selesai yang bermakna semua proses sudah berakhir dan klik tombol kembali. Gampong dapat mencermati hasilnya pada masing-masing domain SIGAP gampong. Tampilan halaman Usulan Musrenbang hasil pembahasan kecamatan dengan Status Usulan: Diterima, seperti **gambar 26**.









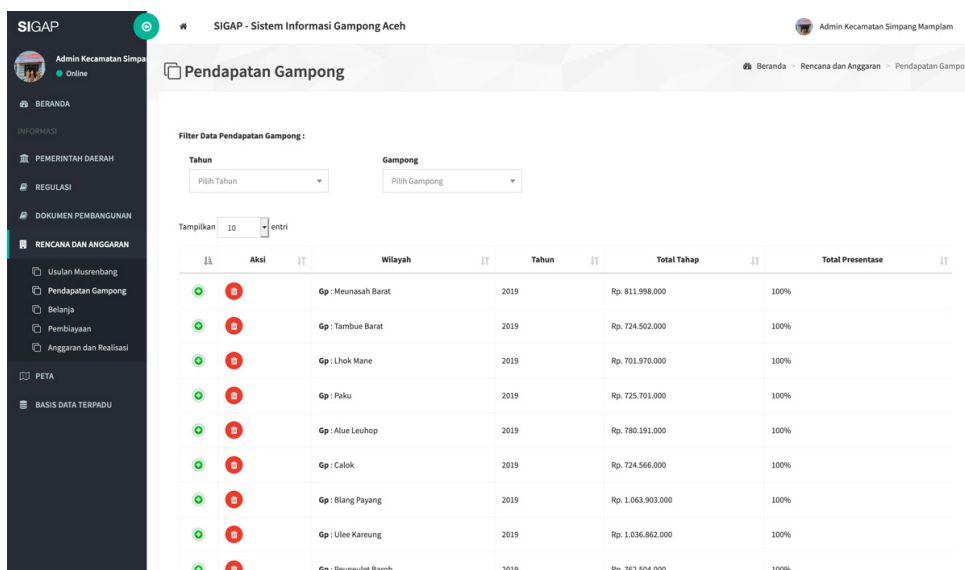









No	Wilayah	Kegiatan	Lokasi	Biaya	Total	Keterangan	Status Usulan	Aksi
1.	Gampong: Rheum Barat	saluran irigasi	Gampong Rheum Barat, Dusun A	Swadaya : Rp. 0 Dana APBK : Rp. 150.000.000	Total : Rp. 150.000.000		Diterima	
2.	Gampong: Rheum Barat	Pembangunan jalan usaha tani	Gampong Rheum Barat, Dusun A	Swadaya : Rp. 0 Dana APBK : Rp. 80.000.000	Total : Rp. 80.000.000	Sulitnya mobilisasi hasil pertanian	Diterima	
3.	Gampong: Rheum Barat	Pembangunan balai PKK dan Pelatihan gampong	Gampong Rheum Barat, Dusun C	Swadaya : Rp. 0 Dana APBK : Rp. 120.000.000	Total : Rp. 120.000.000	Wadah peningkatan keahlian dan pemberdayaan masyarakat gampong (Ditindaklanjuti sesuai rekomendasi musrenbang kecamatan).	Ditolak	

Gambar 26. Halaman Status Usulan Musrenbang Diterima/Berakhir

3.3.3.4.2. Pendapatan Gampong

Sub menu Pendapatan Gampong digunakan untuk menampilkan data dan informasi pendapatan desa/gampong dari sumber Dana Desa (DD), yang merupakan hasil *import* dari data aplikasi SIPEDE Kementerian Desa yang dikelola oleh DPMG Aceh. Informasi yang disajikan pada halaman ini terdiri dari kolom Aksi / Wilayah / Tahun / Total Tahap / Total Presentase. Halaman ini juga menyediakan beberapa fitur pendukung seperti Pilih Tahun, Gampong, *Show entries*, kolom aksi detail data dan hapus untuk kemudahan akses seperti **gambar 27**.



Aksi	Wilayah	Tahun	Total Tahap	Total Presentase
 	Gp : Meunasah Barat	2019	Rp. 811.998.000	100%
 	Gp : Tambue Barat	2019	Rp. 724.502.000	100%
 	Gp : Lhok Mane	2019	Rp. 701.970.000	100%
 	Gp : Paku	2019	Rp. 725.701.000	100%
 	Gp : Alue Leuhop	2019	Rp. 780.191.000	100%
 	Gp : Calok	2019	Rp. 724.566.000	100%
 	Gp : Blang Piyang	2019	Rp. 1.063.903.000	100%
 	Gp : Ulee Kareung	2019	Rp. 1.036.862.000	100%
 	Gp : Peuneulet Baroh	2019	Rp. 762.504.000	100%

Gambar 27. Halaman Rekapitulasi Pendapatan Desa/Gampong

Untuk melihat Detail Data pendapatan klik tombol **(+)** pada kolom aksi, sehingga tampilan informasi lainnya: *IdKMW / Alokasi DD di Desa / Transfer/ Penyaluran DD dari RKUN ke RKDes dibagi berdasarkan (Tahap I (Salur1) dan (Salur2) / Tahap II (Salur1) dan (Salur2) / Tahap III (Salur1) dan (Salur2)) / Total / Tersedia Presentase Penyaluran (Tahap I / Tahap II / Tahap III)*, dapat dicermati dan dimanfaatkan oleh kecamatan sebagaimana tampilan **gambar 28** berikut. Pada sub menu pendapatan ini, kecamatan tidak dapat melakukan aksi tambah maupun *edit*, hanya mencermati informasi pendapatan yang merupakan agregasi dari SIGAP domain gampong. Selanjutnya klik tombol **(-)** untuk menutup informasi detail data pendapatan gampong.

Filter Data Pendapatan Gampong :

Tahun: 2019 Gampong: Rheum Barat

Tampilkan: 10 entri

Aksi	Wilayah	Tahun	Total Tahap	Total Presentase
	Gp : Rheum Barat	2019	Rp. 713.946.000	100%
<p>Tahun 2019</p> <ul style="list-style-type: none"> Tahap I (Salur 1): Rp. 147.194.400 Tahap II (Salur 2): - Total: Rp. 735.972.000 Presentase Tahap III: 40% 				
<p>idKMW 1</p> <ul style="list-style-type: none"> Tahap I (Salur 2): - Tahap III (Salur 1): Rp. 294.388.800 Presentase Tahap I: 20% Total: 100% 				
<p>Alokasi DD di Desa: Rp. 735.972.000</p> <ul style="list-style-type: none"> Tahap II (Salur 1): Rp. 294.388.800 Tahap III (Salur 2): - Presentase Tahap II: 40% 				

Menampilkan 1 sampai 1 dari 1 entri

Sebelumnya | 1 | Selanjutnya

Gambar 28. Halaman Detil Data Pendapatan Per Desa/Gampong

3.3.3.4.3. Belanja Gampong

Sub menu Belanja Gampong digunakan untuk menampilkan data dan informasi belanja desa/gampong dari sumber Dana Desa (DD), yang merupakan hasil *import* dari data aplikasi SIPEDE Kementerian Desa yang dikelola oleh DPMG Aceh. Informasi yang disajikan pada halaman ini terdiri dari kolom *Aksi / Wilayah / Tahun / Total Belanja*. Halaman ini juga menyediakan beberapa fitur pendukung seperti Pilih Tahun, Gampong, *Show entries*, kolom aksi detail data dan hapus untuk kemudahan akses seperti gambar 29.

Filter Data Belanja :

Tahun: 2019 Gampong: Rheum Barat

Tampilkan: 10 entri

Aksi	Wilayah	Tahun	Total
	Gp : Meule Rhoib Glumpang	2019	Rp. 400.000.000
	Gp : Tamle Rhoib Barat	2019	Rp. 757.002.000
	Gp : Lholle Rhoib Babah Lueng	2019	Rp. 616.968.152
	Gp : Paku	2019	Rp. 616.501.000
	Gp : Alue Leuhop	2019	Rp. 669.900.000
	Gp : Calok	2019	Rp. 621.504.620
	Gp : Blang Payang	2019	Rp. 1.156.273.000
	Gp : Ulee Kareung	2019	Rp. 1.036.062.000

Gambar 29. Halaman Rekapitulasi Belanja Desa/Gampong

Untuk melihat Detail Data belanja klik tombol (+) pada kolom aksi, sehingga tampilan informasi lainnya: *IdKMW / Belanja Bidang Sarana Prasarana Dasar / Belanja Bidang Sarana Prasarana Pelayanan Sosial Dasar / Belanja Bidang Sarana Prasarana Ekonomi / Belanja Bidang Sarana Prasarana Lingkungan / Belanja Bidang Sarana Prasarana Lainnya / Belanja Bidang Pemberdayaan Masyarakat / Belanja Bidang Penyelenggaraan Pemerintahan Desa / Belanja Bidang Pembinaan Kemasyarakatan*, dapat dicermati dan dimanfaatkan oleh kecamatan sebagaimana tampilan **gambar 30** dibawah. Pada sub menu belanja ini, kecamatan tidak dapat melakukan aksi tambah maupun *edit*, atau hanya dapat mencermati informasi belanja yang merupakan agregasi dari SIGAP domain gampong. Selanjutnya klik tombol (-) untuk menutup informasi detail data belanja gampong.

The screenshot shows the 'Belanja' (Expenditure) detail page in the SIGAP system. The page title is 'SIGAP - Sistem Informasi Gampong Aceh'. The breadcrumb navigation is 'Beranda > Rencana dan Anggaran > Belanja'. The page includes a sidebar with navigation options and a main content area with a filter section and a table of expenditure data.

Filter Data Belanja:

Tahun: 2019
Gampong: Rheum Barat

Tampilkan: 10 entri

Aksi	Wilayah	Tahun	Total
Gp: Rheum Barat			
		2019	Rp. 713.946.000
<ul style="list-style-type: none"> Tahun 2019 Belanja Bidang Sarana Prasarana Pelayanan Sosial Dasar Rp. 321.151.500 Belanja Bidang Sarana Prasarana lainnya Rp. 240.258.500 Belanja Bidang Pembinaan Kemasyarakatan Rp. 40.600.000 IdKMW 1 Belanja Bidang Sarana Prasarana Ekonomi Rp. 34.450.000 Belanja Bidang Pemberdayaan Masyarakat Rp. 34.450.000 Total Belanja Rp. 713.946.000 Belanja Bidang Sarana Prasarana Dasar - Belanja Bidang Sarana Prasarana Lingkungan - Belanja Bidang Penyelenggaraan Pemerintahan Desa Rp. 77.486.000 Keterangan - 			

Menampilkan 1 sampai 1 dari 1 entri

Sebelumnya 1 Selanjutnya

SIGAP 1.7.5 Developed by TIM SIAT DEV | Copyright © Dinas Komunikasi, Informatika dan Persandian Aceh.

Kecamatan Simpang Mamplam

Gambar 30. Halaman Detil Data Belanja Per Desa/Gampong

3.3.3.4.4. Pembiayaan Gampong

Sub menu Pembiayaan Gampong digunakan untuk menampilkan data dan informasi pembiayaan desa/gampong dari sumber Dana Desa (DD), yang merupakan hasil *import* dari data aplikasi SIPEDE Kementerian Desa yang dikelola oleh DPMG Aceh. Informasi yang disajikan pada halaman tampilan ini terdiri dari kolom *Aksi / Wilayah / Tahun / Sumber / Rencana Biaya DD / Rencana*

Biaya Swadaya. Halaman ini juga menyediakan beberapa fitur pendukung seperti Pilih Tahun, Gampong, *Show entries*, kolom aksi detail data dan hapus untuk kemudahan akses seperti **gambar 31**.

Aksi	Wilayah	Sumber	Rencana Biaya DD	Rencana Biaya Swadaya
	Gp: Meunasah Barat le Rheum Glumpang le Rheum Barat	DS	Rp. 28.000.000	Rp. 0
	Gp: Tambue Barat le Rheum Timu le Rheum Babah Lueng	DD	Rp. 28.000.000	Rp. 0
	Gp: Tambue Barat 2019	DDS	Rp. 161.202.000	Rp. 0
	Gp: Paku 2019	DDS	Rp. 134.172.000	Rp. 0
	Gp: Calok 2019	DDS	Rp. 50.000.000	Rp. 0
	Gp: Ulee Kareung 2019	DDS	Rp. 150.000.000	Rp. 0
	Gp: Peuneulet Tunong 2019	SDD	Rp. 28.000.000	Rp. 0

Gambar 31. Halaman Rekapitulasi Pembiayaan Desa/Gampong

Untuk melihat Detail Data pembiayaan per desa/gampong klik tombol **(+)** pada kolom aksi, namun informasi yang tersaji juga sama dengan kolom-kolom pada halaman rekapitulasi pembiayaan desa/gampong. Informasi ini dapat dicermati dan dimanfaatkan oleh kecamatan sebagaimana tampilan **gambar 32**.

Aksi	Wilayah	Tahun	Sumber	Rencana Biaya DD	Rencana Biaya Swadaya
	Gp: Blang Kuta Dua Meunasah	2019	DDS	Rp. 162.890.148	Rp. 0
Tahun 2019		Sumber DDS		Rencana Biaya DD Rp. 162.890.148	
Rencana Biaya Swadaya -					
	Gp: Blang Kuta Dua Meunasah	2019	SDD	Rp. 37.109.852	Rp. 0

Menampilkan 1 sampai 2 dari 2 entri

Sebelumnya 1 Selanjutnya

Gambar 32. Halaman Detil Data Pembiayaan Per Desa/Gampong

Pada sub menu pembiayaan ini, kecamatan juga tidak dapat melakukan aksi tambah maupun *edit*, atau hanya dapat mencermati informasi pembiayaan yang merupakan agregasi dari SIGAP domain gampong dibawah koordinasi setiap kecamatan. Selanjutnya klik tombol (-) untuk menutup informasi detail data pembiayaan gampong.

3.3.3.4.5. Anggaran dan Realisasi

Sub menu Anggaran dan Realisasi Gampong digunakan untuk menampilkan data dan informasi anggaran dan realisasi desa/gampong dari sumber Dana Desa (DD), yang merupakan hasil *import* dari data aplikasi SIPEDE Kementerian Desa yang dikelola oleh DPMG Aceh. Informasi anggaran dan realisasi terdiri dari Pendataan Sarpras (Sarana dan Prasarana) dan Pendataan Non Sarpras (Non Sarana dan Prasarana), seperti **gambar 33**.

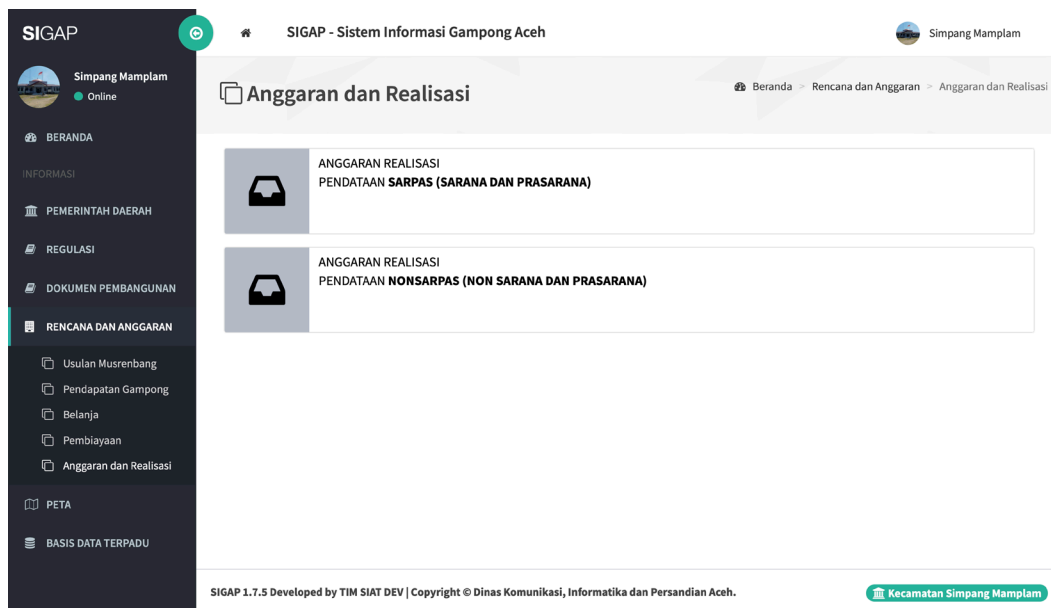

Gambar 33. Halaman Anggaran dan Realisasi Dana Desa

a) Anggaran dan Realisasi Sarpras

Sub menu Anggaran dan Realisasi Pendataan Sarpras (Sarana dan Prasarana) digunakan untuk menampilkan data dan informasi Anggaran dan Realisasi Sarana dan Prasarana desa/gampong dari sumber Dana Desa (DD), yang merupakan hasil *import* dari data aplikasi SIPEDE Kementerian Desa yang dikelola oleh DPMG Aceh. Informasi yang disajikan pada halaman tampilan ini terdiri dari kolom *No / Aksi /*

Wilayah / ID Sarpras / Tahun / Sumber / Uraian APBDes / Uraian / Bidang / Rincian Bidang / Lokasi / Kegiatan / Sifat Kegiatan, yang berfungsi untuk mencermati hasil-hasil pembangunan yang bersumber dari Dana Desa (DD) hasil laporan dari Pendamping Desa ke aplikasi SIPEDE Kementerian Desa. Halaman ini juga menyediakan beberapa fitur pendukung seperti Pilih Tahun, Gampong, *Show entries* dan Pencarian untuk kemudahan akses. Tersedia juga fitur filter untuk mensortir informasi berdasarkan Bidang, Rincian Bidang, dan Kegiatan seperti **gambar 34**.

The screenshot shows the 'Anggaran dan Realisasi' page in the SIGAP system. The page title is 'Anggaran dan Realisasi' and the sub-menu is 'Sarpras'. The page includes a search bar and a table with the following data:

No.	Action	Wilayah	ID Sarpras	Tahun	Sumber	Uraian APBDes	Uraian	Bidang	Rincian Bidang	Lokasi	Kegiatan	Sifat Kegiatan
1.		Gp : Rheum Barat	3915022	2019	DDS	Pembangunan/Rehabilitasi /Peningkatan Saluran Irigasi Tersier/Sederhana	Pengairan	Pelaksanaan Pembangunan Desa	Sarana Prasarana Desa	Rheum barat	Sarana Prasarana Lainnya	Pembangunan
2.		Gp : Rheum Barat	3915014	2019	DDS	Pelaksanaan Program Pembangunan/Rehab Rumah Tidak Layak Huni(RTLH) GAKIN **		Pelaksanaan Pembangunan Desa				
3.		Gp : Rheum Barat	3915010	2019	DDS	Pembangunan/Rehabilitasi /Peningkatan /Pngadaan Sarana /Prasarana/Alat Peraga Edukasi/PAU/PAUD/TK/TPA/TKA/TPQ/Madrasah/Non-Formal Milik Gampong	1. Pagar BRIC PAUD 2. Pembangunan TPA	Pelaksanaan Pembangunan Desa	Sarana Prasarana Pelayanan Sosial Dasar		Sarana Prasarana Lainnya	Pembangunan

Gambar 34. Halaman Rekapitulasi Anggaran dan Realisasi Sarpras Dana Desa

Untuk melihat Detail Data Anggaran dan Realisasi Pendataan Sarpras per desa/gampong klik tombol **preview** pada kolom aksi, selanjutnya aplikasi akan menampilkan informasi detail yang dapat dicermati dan dimanfaatkan oleh kecamatan sebagaimana tampilan **gambar 35**. Pada sub menu Anggaran dan Realisasi Pendataan Sarpras ini, kecamatan juga tidak dapat melakukan aksi tambah maupun edit, atau hanya dapat mencermati informasi Anggaran dan Realisasi Pendataan Sarpras yang merupakan agregasi dari SIGAP domain gampong dibawah koordinasi setiap kecamatan. Selanjutnya klik tombol kembali untuk menutup informasi detail data sarpras gampong.

ID Sarpras	Tahun	Sumber
3915022	2019	DDS
Uraian APBDES	Uraian	Bidang
Pembangunan/Rehabilitasi/Peningkatan Saluran Irigasi Tersier/Sederhana	Pengairan	Pelaksanaan Pembangunan Desa
Rincian Bidang	Lokasi	Kegiatan
Sarana Prasarana Desa	Rheum barat	Sarana Prasarana Lainnya
Sifat Kegiatan	Cara Pengadaan	Unit
Pembangunan	Swakelola	3
M	M2	M3
-	-	-
Rencana Biaya DD	Rencana Biaya Swadaya	Realisasi Biaya DD
140000000	-	140000000
Realisasi Biaya Swadaya	Progres Fisik Tertimbang (%)	HOK Pekerja
-	75	12
HOK Tukang	HOK Mandor	Rencana Total UPAH (Rp.)
4	2	25000000
Realisasi Total UPAH (Rp.)	Pekerja Laki	Pekerja Perempuan
4600000	10	-
Pekerja ARTM	Pekerja Penganggur	Pekerja Setengah Penganggur
8	2	-
Pekerja Kel dgn Gizi Buruk	Tanggal Mulai Kerja	Tanggal Selesai Kerja
-	20/06/2019	20/06/2019

Gambar 35. Halaman Detil Anggaran dan Realisasi Sarpras Dana Desa

b) Anggaran dan Realisasi Non Sarpras Gampong

Sub menu Anggaran dan Realisasi Pendataan Non Sarpras (Non Sarana dan Prasarana) Gampong digunakan untuk menampilkan data dan informasi Anggaran dan Realisasi Non Sarana dan Prasarana desa/ gampong dari sumber Dana Desa (DD), yang merupakan hasil *import* dari data aplikasi SIPEDE Kementerian Desa yang dikelola oleh DPMG Aceh. Informasi yang disajikan pada halaman tampilan ini terdiri dari kolom *No / Aksi / Wilayah / ID Non Sarpras / Tahun / Sumber / Uraian Output / Uraian / Bidang / Rincian Bidang / Lokasi / Kegiatan*, yang berfungsi untuk mencermati hasil-hasil pembangunan yang bersumber dari Dana Desa (DD) hasil laporan dari Pendamping Desa ke aplikasi SIPEDE Kementerian Desa. Halaman ini juga menyediakan beberapa fitur pendukung seperti *Pilih Tahun, Gampong, Show entries* dan *Pencarian* untuk kemudahan akses. Tersedia juga fitur filter untuk mensortir informasi berdasarkan Bidang, Rincian Bidang, dan Kegiatan seperti **gambar 36**.

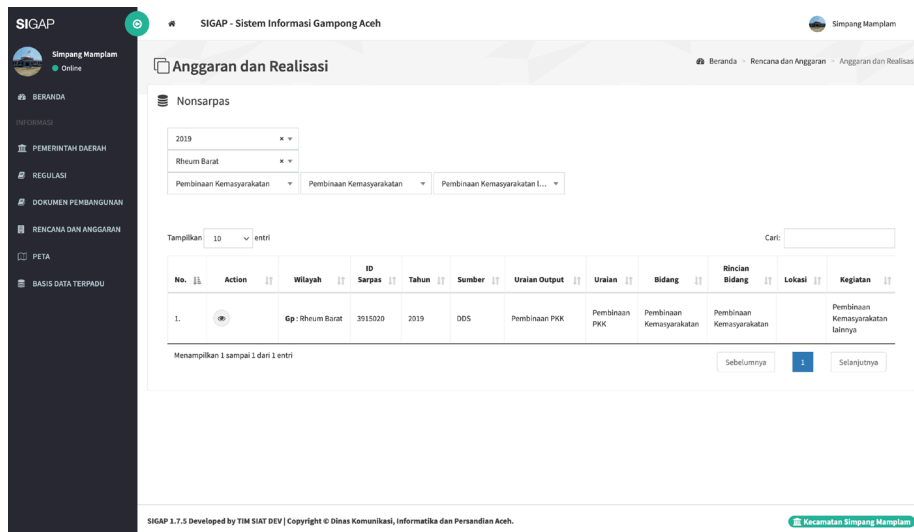

Gambar 36. Halaman Rekapitulasi Anggaran dan Realisasi Non Sarpras Dana Desa

Untuk melihat Detail Data Anggaran dan Realisasi Pendataan Non Sarpras per desa/gampong klik tombol **preview** pada kolom aksi, selanjutnya aplikasi akan menampilkan informasi detail yang dapat dicermati dan dimanfaatkan oleh kecamatan sebagaimana tampilan gambar 37. Pada sub menu Anggaran dan Realisasi Pendataan Non Sarpras ini, kecamatan juga tidak dapat melakukan aksi tambah maupun edit, atau hanya dapat mencermati informasi Anggaran dan Realisasi Pendataan Non Sarpras yang merupakan agregasi dari SIGAP domain gampong dibawah koordinasi setiap kecamatan. Selanjutnya klik tombol kembali untuk menutup informasi detail data non sarpras gampong.

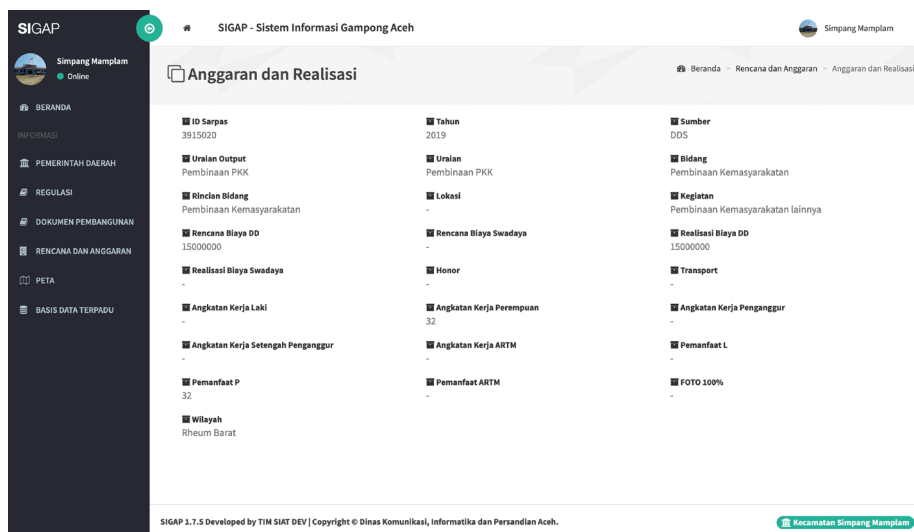

Gambar 37. Halaman Detail Anggaran dan Realisasi Non Sarpras Dana Desa

3.3.3.5. Peta

Menu Peta Kecamatan pada aplikasi SIGAP dibagi menjadi Peta Wilayah dan Peta Aset dengan tampilan dan penjelasan yang dapat dijelaskan sebagai berikut.

3.3.3.5.1. Peta Wilayah

Sub menu Peta Wilayah digunakan untuk menentukan batas *administrasi* kecamatan berdasarkan batas-batas gampong didalamnya. Karena sudah tersedianya data peta wilayah kecamatan secara *online*, maka untuk mengoptimalkan sub menu ini dalam aplikasi SIGAP, khususnya dalam mencermati estimasi wilayah setiap kecamatan yang sudah cenderung tepat, aplikasi SIGAP menggunakan fasilitas pencarian untuk mencermati lokasi dengan lebih spesifik dan tepat berdasarkan informasi data **OSM** seperti **gambar 38**, Google Street, Google Satellite, atau Google Terrain.

Selanjutnya menjadi lebih mudah untuk mencermati batas-batas kecamatan (Timur, Barat, Utara, dan Selatan), yang bertujuan untuk mengestimasi letak/ titik lokasi aset kecamatan jika diperlukan. Fasilitas lainnya yang tersedia pada sub menu peta wilayah seperti *Zoom In (+)*, *Zoom Out (-)*, *Draw a polygon*, *Edit Layer (Save dan Cancel)*, *Delete Layer*, dan lain-lain dapat dimanfaatkan jika diperlukan.

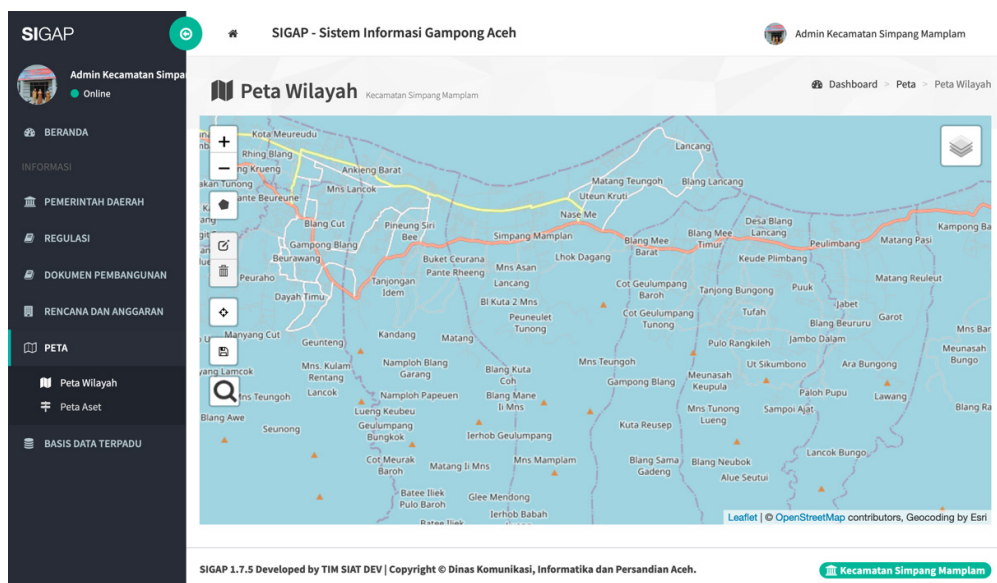

Gambar 38. Halaman Tampilan Pencarian Peta Wilayah Kecamatan

3.3.3.5.2. Peta Aset

Sub menu Peta Aset digunakan untuk menentukan letak/titik lokasi aset kecamatan berdasarkan peta wilayah yang sudah tersedia berdasarkan hasil pencarian pada aplikasi. Untuk masuk ke halaman ini klik Sub menu Peta Aset seperti **gambar 39**. Selanjutnya mulai penentuan letak/titik aset dengan klik tombol *icon* **Draw a marker** dan klik estimasi letak/titik aset yang paling mendekati dalam garis peta wilayah kecamatan yang didahului dengan *Zoom In* (Perbesar tampilan peta) untuk memudahkan penandaan.

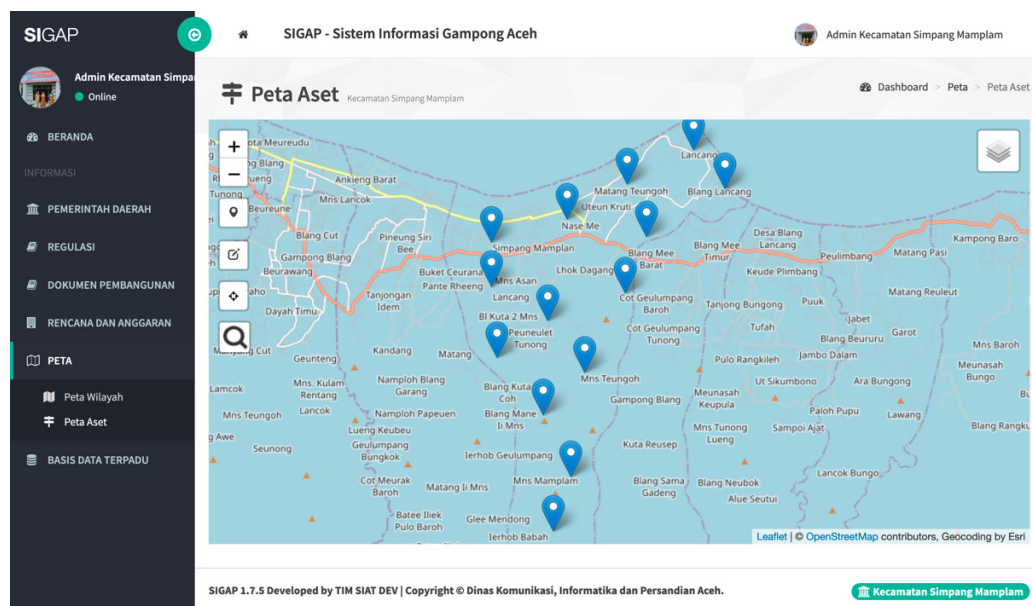

Gambar 39. Halaman Mengestimasi Peta Aset Kecamatan

Untuk memberikan keterangan pada setiap estimasi letak/titik aset kecamatan, dapat dilakukan dengan mengklik tanda (*icon*) titik-titik aset yang sudah ditandai pada peta. Selanjutnya aplikasi akan menampilkan halaman **Add New Data** atau **Edit Data** seperti **gambar 40**. Lanjutkan dengan mengisi setiap kolom inputan dari Jenis Aset yang sudah tersedia opsi yang dapat dipilih, kemudian isi Nama Aset, dan kolom Keterangan untuk memperjelas informasi terkait aset tersebut jika diperlukan, dan klik tombol **Save Change** untuk menyimpan atau tombol **Delete Data** untuk menghapus. Untuk *Latitude* (garis lintang) dan *Longitude* (garis bujur) muncul otomatis pada saat ditentukan titik aset pada peta.

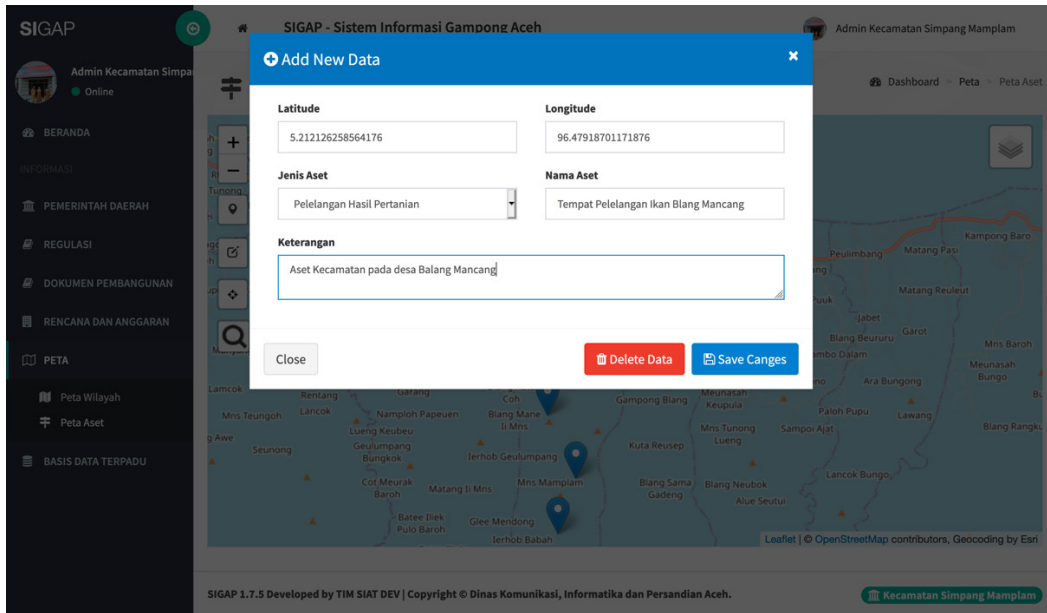

Gambar 40. Halaman Tambah/Edit Data Peta Aset Kecamatan

Untuk melakukan perubahan/edit letak/titik lokasi aset kecamatan yang kurang tepat estimasinya, dapat mengklik tombol *icon Edit layers*, dan tarik/drag icon titik aset yang tampil pada peta untuk mengestimasi dengan lebih tepat letak aset terkait seperti gambar 41. Jika sudah selesai klik tulisan **Save** agar perubahan letak/titik estimasi aset tersimpan.

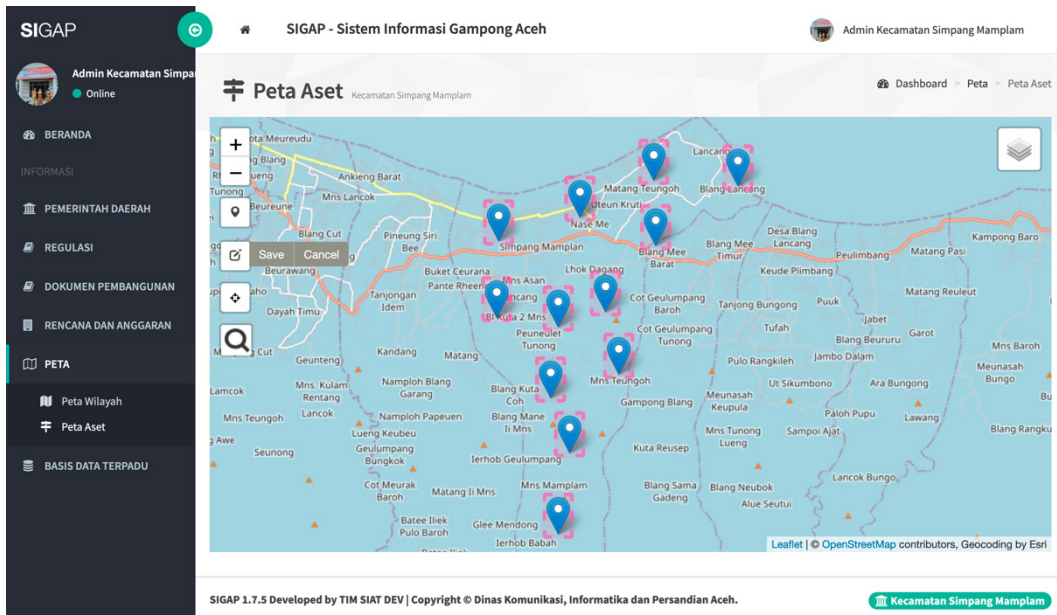

Gambar 41. Halaman Edit Letak/Titik Aset Kecamatan

3.3.3.6. Basis Data Terpadu

Data Terpadu Kesejahteraan Sosial (DTKS) yang dulunya disebut Basis Data Terpadu (BDT) merupakan informasi tentang status sosial ekonomi dan demografi dari 40% penduduk di Indonesia yang dihitung mulai dari yang paling rendah status kesejahteraannya dengan menggunakan *Method Proxy-Mean Testing (PMT)*.

DTKS berisikan kelompok persepuluhan yang menunjukkan tingkat kesejahteraan Rumah Tangga yang disebut sebagai Desil dengan pengelompokan sebagai berikut:

- Desil 1 adalah rumah tangga yang masuk dalam kelompok 1- 10 % dan merupakan kelompok yang terendah tingkat kesejahteraannya dihitung secara nasional.
- Desil 2 adalah rumah tangga yang masuk dalam kelompok 11- 20 % dihitung secara nasional.
- Desil 3 adalah rumah tangga yang masuk dalam kelompok 21- 30 % dihitung secara nasional.
- Desil 4 adalah rumah tangga yang masuk dalam kelompok 31- 40 % dihitung secara nasional.

Perhitungan Desil 1, Desil 2, Desil 3, dan Desil 4 sebagai kelompok DTKS karena jumlah keempat desil tersebut memuat 40% rumah tangga dengan peringkat kesejahteraan mulai dari yang paling terendah, meliputi kelompok penduduk miskin dan hampir miskin. Menu Basis Data Terpadu terdiri dari tiga sub menu yaitu Data BDT/DTKS, Statistik *Tagging*, dan Data Bantuan yang dapat dijelaskan sebagai berikut.

3.3.3.6.1. Data BDT/DTKS

Data BDT/DTKS yang tersedia pada aplikasi SIGAP versi 1.7.5 merupakan hasil *import* data yang dilakukan oleh Dinas Pemberdayaan Masyarakat Gampong (DPMG) Aceh melalui proses *sharing* pemanfaatan data dari Tim Nasional Percepatan Penanggulangan Kemiskinan (TNP2K) Sekretariat Wakil Presiden RI dan Pusdatin Kementerian Sosial melalui dukungan Tim Koordinasi

Percepatan Penanggulangan Kemiskinan (TKP2K) Sekretariat Bappeda Aceh.

Data BDT/DTKS yang tersedia pada aplikasi dapat langsung dimanfaatkan oleh kecamatan untuk mendapatkan beragam informasi yang terdiri dari 113 variabel data. Halaman tampilan data BDT/DTKS seperti **gambar 42**.

No.	IDBDT	NIK	Nama	Aksi	
1.	1110011001000006	0000801	1111111302840001	IDRIS	Preview
2.	1110011001000013	0001301	1111111306780001	SYARBAINI T M NUR	Preview
3.	1110011001000013	0001302	1111114906810002	WARDAH M NASIR	Preview
4.	1110011001000013	111001100100001303	1111111508090001	AHMAD FAUZANI	Preview
5.	1110011001000028	111001100100002801	1111115610520001	JAMILAH	Preview
6.	1110011001000028	111001100100002802	1111111703870001	SYOUKANI	Preview
7.	1110011001000055	111001100100005501	1111110110360001	M HASAN	Preview
8.	1110011001000063	111001100100006301	1111116004610001	LATIFAH	Preview

Gambar 42. Halaman Daftar Data BDT/DTKS

Untuk mencermati informasi detail data BDT/DTKS setiap penduduk miskin berdasarkan IDBDT dan/atau NIK, silahkan klik fitur *Preview* pada kolom aksi dan halaman rincian data akan tampil seperti **gambar 43**.

The screenshot shows the 'Daftar Basis Terpadu' page in the SIGAP system. The page title is 'Daftar Basis Terpadu' and the breadcrumb trail is 'Beranda > Basis Data Terpadu > Data Basis Data Terpadu'. The main content area is titled 'Basis Data Terpadu' and contains a form with the following fields:

- Wilayah:** Kabupaten Bireuen / Kecamatan Simpang Mamplam / Gampong Glee Meudong
- IDBDT:** 1110011001000028
- NoArtPBI:** NoArtPBI
- Nama:** SYOUKANI
- Jenis kelamin:** Laki-Laki
- Tempat Lahir:** TmplLahir
- Tanggal Lahir:** 0000-00-00
- NIK:** 1111111703870001
- NoKK:** NoKK
- Hubungan dengan Kepala Rumah Tangga:** Anak
- Nomor Urut Keluarga:** 1
- Hubungan dengan Kepala Keluarga:** Anak
- Umur saat pendataan:** Tahun

Gambar 43. Halaman Rincian Data BDT/DTKS

Halaman tampilan **gambar 42**, juga menyediakan beberapa fitur pendukung seperti *Pilih Tahun*, *Gampong*, *Show entries*, *Pencarian* dan *Ascending* serta *Descending* untuk kemudahan akses. Pada sub menu data BDT/DTKS ini, kecamatan juga tidak dapat melakukan aksi tambah, *edit* maupun hapus, atau hanya dapat mencermati dan memanfaatkan informasi data BDT/DTKS yang merupakan agregasi dari SIGAP domain gampong dibawah koordinasi setiap kecamatan.

3.3.3.6.2. Statistik *Tagging*

Statistik *Tagging* digunakan untuk menampilkan agregasi data BDT/DTKS yang telah dikelompokkan berdasarkan Jenis Cacat/Disabilitas, Penyakit Kronis, Sumber Air Minum, Jenis Kloset, Penggunaan Fasilitas BAB, Partisipasi Sekolah, Jenjang Pendidikan Tertinggi, dan Ijazah Tertinggi dari 40% penduduk yang paling rendah status kesejahteraannya seperti pada **gambar 44**. Kelompok statistik *tagging* ini dapat terus dikembangkan sesuai dengan 113 variabel data yang tersedia, seperti status bangunan tempat tinggal, sumber penerangan utama, bahan bakar memasak, kepemilikan kendaraan, kepemilikan ternak, kepemilikan kartu identitas, status hamil, status pekerjaan, status kedudukan dalam pekerjaan, status kesejahteraan, dan lain-lain.

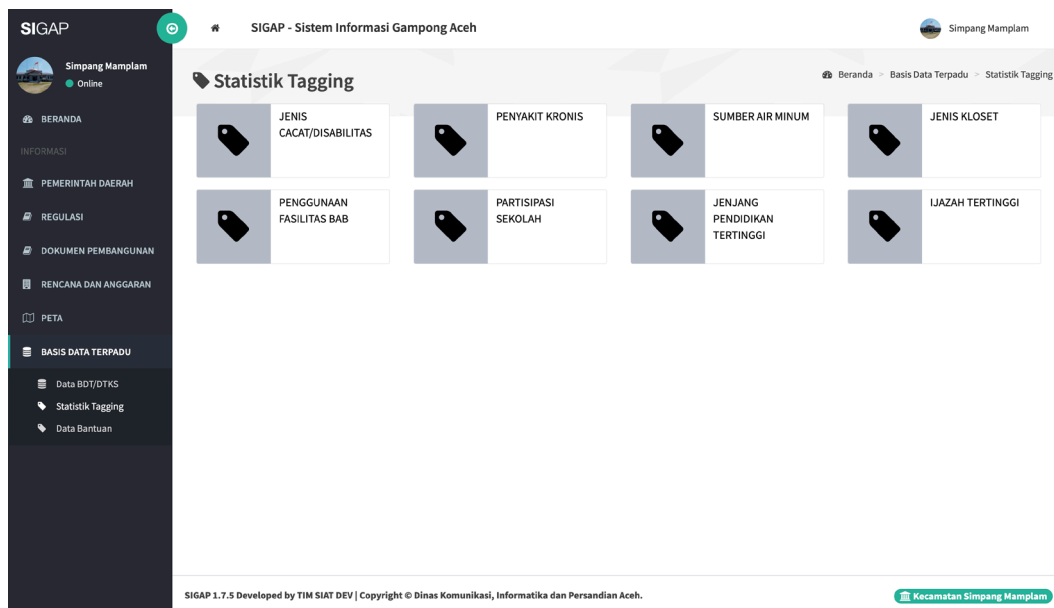

Gambar 44. Halaman Kelompok Statistik Tagging Data BDT/DTKS

Untuk mencermati agregasi informasi data BDT/DTKS, klik setiap *tab* yang tersedia pada sub menu statistik *tagging* seperti Jenis Cacat/Disabilitas, maka halaman rincian statistik *tagging* disabilitas akan tampil seperti **gambar 45**, dengan fitur pilihan tahun, gampong dan *show entries* yang menampilkan rekapitulasi dari data BDT/DTKS semua desa/gampong dibawah koordinasi kecamatan berdasarkan jenis kelamin, kategori/jenis cacat dan jumlah.

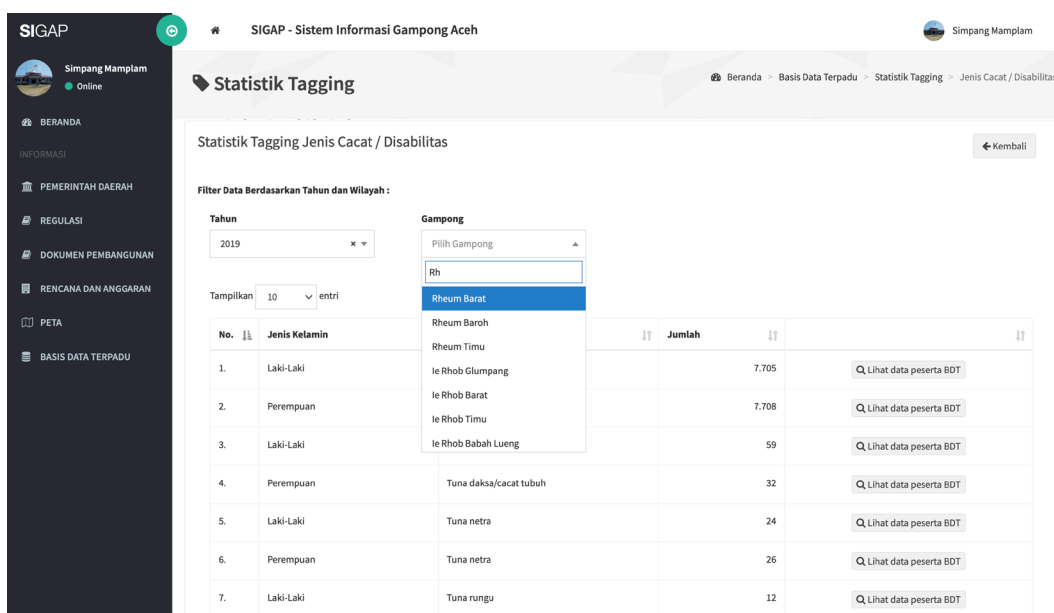

Gambar 45. Halaman Statistik Tagging Disabilitas

Selanjutnya, kecamatan juga dapat melihat id dan nama-nama peserta BDT sesuai kategori/jenis cacat yang dimiliki dengan klik tombol **Lihat data peserta BDT** pada bagian kanan seperti **gambar 46**.

The screenshot shows the 'Daftar Peserta Basis Data Terpadu' page for the year 2019. The page includes a sidebar with navigation options like BERANDA, INFORMASI, and BASIS DATA TERPADU. The main content area displays a table with the following data:

No.	IDBDT	IDARTBDT	NIK	NAMA	AKSI
1.	1110011026000017	111001102600001701	1111110403500001	SULAIMAN ABDULLAH	
2.	1110011026000086	111001102600008601	1111111103550001	RUSDI	
3.	1110011026000095	111001102600009502	1111111209550001	NURDIN	

Below the table, there are navigation buttons: 'Sebelumnya', '1', and 'Selanjutnya'. The page also includes filters for Tagging (Jenis Cacat, Tuna Rungu), Jenis Kelamin (Laki-Laki), and location (Provinsi: Pemerintah Aceh, Kabupaten/Kota: Kabupaten Bireuen, Kecamatan: Kecamatan Simpang Mamplam, Gampong: Rheum Barat).

Gambar 46. Halaman Daftar Peserta BDT Tuna Netra

Untuk melihat detail data peserta BDT dengan kategori/jenis cacat, kecamatan dapat mengklik tombol *Preview* pada bagian kanan, dan akan tampil halaman detail peserta BDT seperti **gambar 47**.

The screenshot shows the 'Daftar Basis Terpadu' page with a detailed form for a participant. The form includes the following fields:

- Wilayah:** Kabupaten Bireuen / Kecamatan Simpang Mamplam / Gampong Rheum Barat
- IDBDT:** 1110011026000017
- NoArtPBI:** NoArtPBI
- Nama:** SULAIMAN ABDULLAH
- Jenis kelamin:** Laki-Laki
- Tempat Lahir:** TmpLahir
- Tanggal Lahir:** 0000-00-00
- NIK:** 1111110403500001
- NoKK:** NoKK
- Hubungan dengan Kepala Rumah Tangga:** Kepala Rumah Tangga
- Nomor Urut Keluarga:** 1
- Hubungan dengan Kepala Keluarga:** Kepala Keluarga
- Umur saat pendataan:** Umur saat pendataan Tahun

Gambar 47. Halaman Detil Data Peserta Basis Data Terpadu

Selanjutnya, kecamatan juga dapat mencermati statistik *tagging* untuk Penyakit Kronis, Sumber Air Minum, Jenis Kloset, Penggunaan Fasilitas BAB, Partisipasi Sekolah, Jenjang Pendidikan Tertinggi, dan Ijazah Tertinggi dari 40% penduduk yang paling rendah status kesejahteraannya melalui proses yang sama dengan pencermatan statistik *tagging* untuk Jenis Cacat/Disabilitas.

3.3.3.6.3. Data Bantuan

Data Bantuan digunakan untuk merekam statistik/agregasi data-data penerima bantuan dalam kelompok data BDT/DTKS (40% penduduk yang paling rendah status kesejahteraannya). Sub menu data bantuan terdiri dari kelompok statistik Kartu Keluarga Sejahtera (KKS), Kartu Indonesia Pintar (KIP), Program Keluarga Harapan (PKH), dan Penerima Bantuan Iuran (PBI) seperti **gambar 48**, yang dapat dijelaskan sebagai berikut.

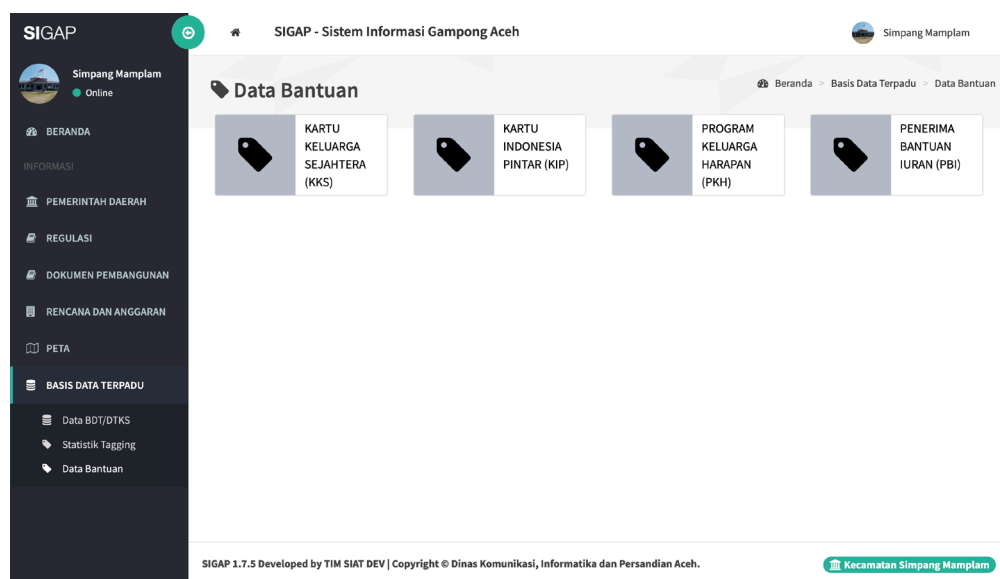

Gambar 48. Halaman Statistik Data Bantuan

Untuk mencermati agregasi informasi statistik data bantuan, klik setiap *tab* yang tersedia pada sub menu data bantuan seperti Kartu Keluarga Sejahtera (KKS), maka halaman Statistik Data Bantuan Peserta Kartu Keluarga Sejahtera (KKS) akan tampil seperti **gambar 49**, dengan fitur pilihan tahun, gampong dan *show entries* yang menampilkan rekapitulasi dari data BDT/DTKS semua desa/gampong dibawah koordinasi kecamatan berdasarkan jenis kelamin, status penerima bantuan dan jumlah.

Statistik Bantuan PESERTA KARTU KELUARGA SEJAHTERA (KKS)

Filter Data Berdasarkan Tahun dan Wilayah :

Tahun: 2019 Gampong: Rheum Barat

Tampilkan: 10 entri

No.	Jenis Kelamin	Status Penerima Bantuan	Jumlah	
1.	Laki-Laki	Ya	61	Lihat data peserta BDT
2.	Perempuan	Ya	55	Lihat data peserta BDT
3.	Laki-Laki	Tidak	98	Lihat data peserta BDT
4.	Perempuan	Tidak	123	Lihat data peserta BDT

Menampilkan 1 sampai 4 dari 4 entri

Sebelumnya 1 Selanjutnya

SIGAP 1.7.5 Developed by TIM SIAT DEV | Copyright © Dinas Komunikasi, Informatika dan Persandian Aceh.

Kecamatan Simpang Mamplam

Gambar 49. Halaman Statistik Data Bantuan KKS

Selanjutnya, kecamatan juga dapat melihat id dan nama-nama peserta BDT sesuai status penerima bantuan dengan klik tombol **Lihat data peserta BDT** pada bagian kanan seperti **gambar 50**.

Daftar Peserta Bantuan Basis Data Terpadu

Daftar Peserta Basis Data Terpadu Tahun 2019

Bantuan : STA KKS Status Penerima Bantuan : Ya Jenis Kelamin : Perempuan

Provinsi : Pemerintah Aceh
Kabupaten/Kota : Kabupaten Bireuen
Kecamatan : Kecamatan Simpang Mamplam
Gampong : Rheum Barat

Tampilkan: 10 entri Cari:

No.	IDBDT	IDARTBDT	NAMA	STATUS_KESEJAHTERAAN	AKSI
1.	1110011026000059	111001102600005902	111115004830001	NURLALI	Preview
2.	1110011026000059	111001102600005905	111116610040001	DARA FONNA	Preview
3.	1110011026000020	111001102600002002	111114707800004	NAUFA	Preview
4.	1110011026000035	111001102600003501	111117112530007	KARTINI HUSEN	Preview
5.	1110011026000036	111001102600003607	111114711020001	NURFIA	Preview
6.	1110011026000036	111001102600003608	111114906990001	RIZA SAFRINA	Preview
7.	1110011026000036	111001102600003609	1111144110450001	NURSIHAH ALI	Preview

Gambar 50. Halaman Daftar Peserta BDT Bantuan KKS

Untuk melihat detail data peserta BDT dengan status penerima bantuan, kecamatan dapat mengklik tombol *Preview* pada kolom aksi, dan akan tampil halaman detail peserta BDT seperti **gambar 51**.

The screenshot displays the 'Daftar Basis Terpadu' page in the SIGAP system. The page features a dark sidebar on the left with navigation options like 'BERANDA', 'INFORMASI', 'PEMERINTAH DAERAH', 'REGULASI', 'DOKUMEN PEMBANGUNAN', 'RENCANA DAN ANGGARAN', 'PETA', and 'BASIS DATA TERPADU'. The main content area shows a form with the following fields:

- Wilayah:** Kabupaten Bireuen / Kecamatan Simpang Mamplam / Gampong Rheim Barat
- IDBDT:** 1110011026000059
- NoArtPBI:** 0000219473894
- Nama:** NURLAILI
- Jenis kelamin:** Perempuan
- Tempat Lahir:** RHEUM BARAT
- Tanggal Lahir:** 0000-00-00
- NIK:** 1111115004830001
- NoKK:** NoKK
- Hubungan dengan Kepala Rumah Tangga:** Istri/Suami
- Nomor Urut Keluarga:** 1
- Hubungan dengan Kepala Keluarga:** Istri/Suami
- Umur saat pendataan:** Tahun

Gambar 51. Halaman Detil Data Peserta Basis Data Terpadu

Selanjutnya, kecamatan juga dapat mencermati statistik *tagging* untuk kelompok Kartu Indonesia Pintar (KIP), Program Keluarga Harapan (PKH), dan Penerima Bantuan Iuran (PBI) dari 40% penduduk yang paling rendah status kesejahteraannya melalui proses yang sama dengan pencermatan statistik *tagging* untuk Kartu Keluarga Sejahtera (KKS). Namun, pada sub menu Data Bantuan ini, kecamatan juga tidak dapat melakukan aksi tambah, *edit* maupun hapus, atau hanya dapat mencermati dan memanfaatkan informasi Data Bantuan yang merupakan agregasi dari SIGAP domain gampong dibawah koordinasi setiap kecamatan dengan tujuan untuk menjaga kesesuaian dengan data dari sumber.

Panduan penggunaan Sistem Informasi Gampong (SIGAP) versi 1.7.5 domain kecamatan sebagai media alternatif untuk memandu para pengguna, khususnya *admin* kecamatan agar dapat memahami dengan baik beragam menu, sub menu, fitur, dan *dataset* serta sajian informasi berupa *sharing* pemanfaatan dan agregasi data melalui mekanisme *import* data dari Data Terpadu Kesejahteraan Sosial (DTKS), data Sistem Informasi Pembangunan Desa (SIPEDE), dan hasil inputan Buku Induk Penduduk (BIP) oleh desa/ gampong serta sumber data dan informasi lainnya.

Untuk menjamin keberhasilan pemanfaatan Sistem Informasi Gampong (SIGAP) versi 1.7.5 sangat diharapkan kepada para *trainer* dan pengguna untuk dapat mempelajari panduan ini secara baik. Suatu perubahan menuntut adanya komitmen yang kuat dan kerja keras dari segenap unsur pemerintahan. Informasi kekurangan dan kendala yang ditemui dalam proses pembelajaran panduan ini akan menjadi masukan yang sangat berharga kepada tim penyusun dan pengembangan aplikasi (DPMG Aceh dan DISKOMINSA Aceh) untuk terus melakukan perbaikan dan penyempurnaan secara berkelanjutan, sehingga tujuan awal untuk mengoptimalkan fungsi aplikasi dalam menyajikan informasi, data, dan layanan kepada desa dalam mendukung proses perencanaan pembangunan desa, *administrasi* desa dan supra desa dapat diwujudkan melalui pembinaan dan pengawasan dari kecamatan.

Akhir kata dengan segenap kemampuan dan kesungguhan, semoga pemanfaatan Sistem Informasi Gampong (SIGAP) versi 1.7.5 di gampong dan kecamatan dalam lingkungan Pemerintah Aceh dapat berjalan lancar dan mendapat ridha Allah SWT.



ISBN 978-623-6080-26-9 (PDF)



9 786236 080269